

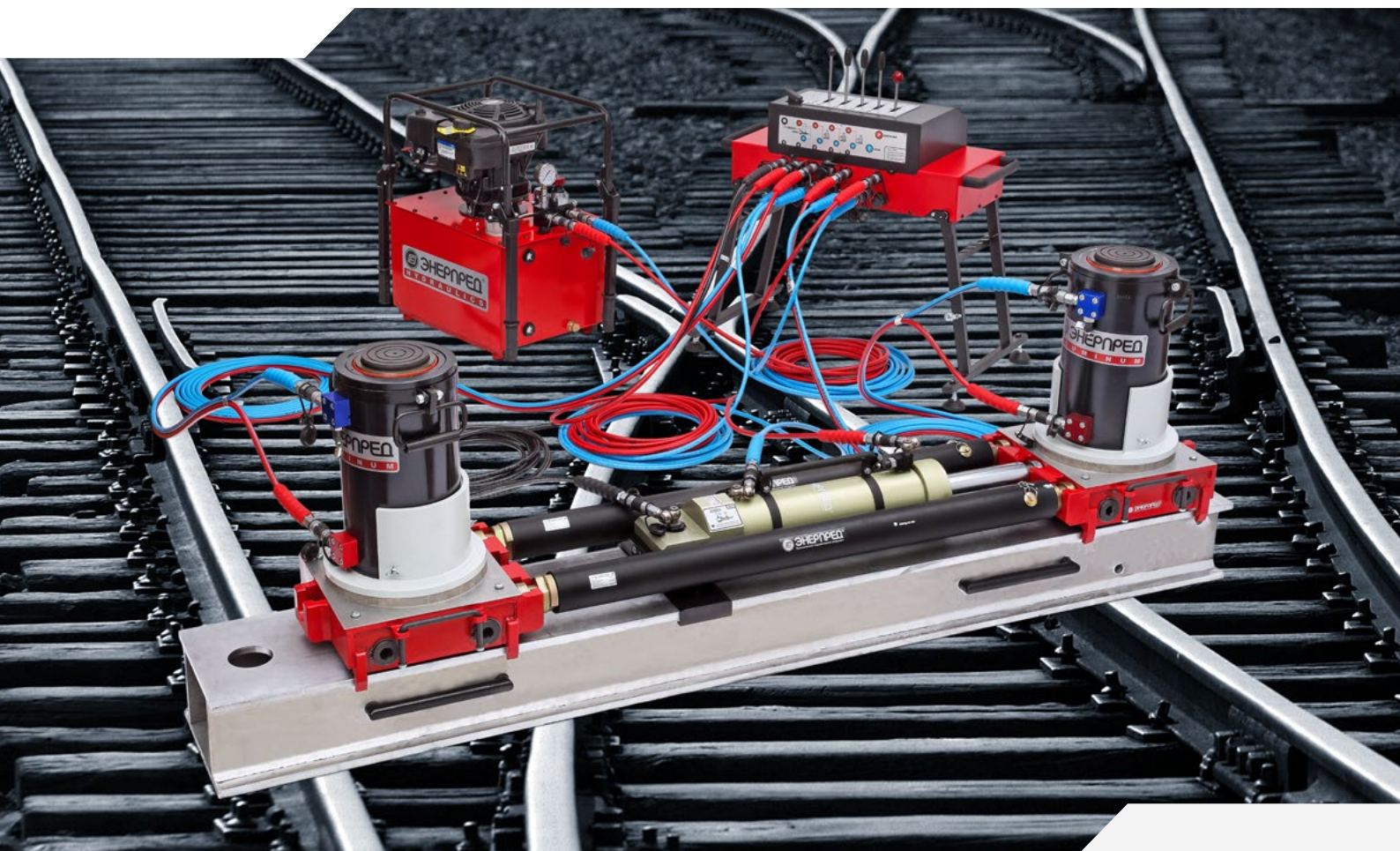

СДЕЛАНО В
РОССИИ 



ГИДРАВЛИЧЕСКОЕ ОБОРУДОВАНИЕ ДЛЯ РЕЛЬСОВОГО ТРАНСПОРТА

ВОССТАНОВЛЕНИЕ ДВИЖЕНИЯ. ЛИКВИДАЦИЯ АВАРИЙ.

АВСО-30

АВСО-50

2019

ВСПОМОГАТЕЛЬНОЕ
ОБОРУДОВАНИЕ

АВАРИЙНО-ВОССТАНОВИТЕЛЬНОЕ ОБОРУДОВАНИЕ 30 МПА

АВСО-30

Насосные станции	НБР, НЭР, НДР	стр. 10 - 11
Насосные станции, с блоком управления	НБР, НЭР	стр. 12 - 13
Ручные насосы	НРГ	стр. 14 - 15
Пульты управления	ПУ	стр. 16 - 17
Рукава высокого давления	РВД	стр. 18
Соединительные элементы	БРС, МС	стр. 19
Домкраты	ДГА, ДТА	стр. 20 - 21
Опорные насадки	КН	стр. 22
Опорные подставки	ОПДА	стр. 23
Мостовые балки	М	стр. 26 - 27
Цилиндр перемещения	ЦП	стр. 28
Цилиндры перемещения ТВИН систем	ЦП	стр. 29
Упорные крепления		стр. 30
Роликовые тележки	РТ	стр. 31
Распорные балки	РБ	стр. 31
Толкатель колесной пары	ТКП	стр. 32
Постановка опрокинувшихся вагонов		стр. 33
Стандартные комплекты		стр. 34 - 37

АВАРИЙНО-ВОССТАНОВИТЕЛЬНОЕ ОБОРУДОВАНИЕ 50 МПА

АВСО-50

Насосные станции	НБР, НЭР, НДР	стр. 40 - 41
Ручные насосы	НРГ	стр. 42 - 43
Пульты управления	ПУ	стр. 44 - 45
Рукава высокого давления	РВД	стр. 46
Соединительные элементы	БРС, МС	стр. 47
Домкраты	ДГА, ДТА	стр. 48 - 49
Опорные насадки	КН	стр. 50
Опорные подставки	ОПДА	стр. 51
Роликовые тележки	РТ	стр. 53
Распорные балки	РБ	стр. 53
Мостовые балки	М	стр. 54 - 55
Цилиндры перемещения ТВИН систем	ЦП	стр. 56
Толкатель колесной пары	ТКП	стр. 57
Стандартные комплекты		стр. 58 - 59

КОМПЛЕКТ ДЛЯ ЛЕГКОГО РЕЛЬСОВОГО ТРАНСПОРТА 50 МПА

АВСО-50

Состав комплекта		стр. 60 - 61
Насосная станция, с блоком управления	НБР	стр. 62
Установка для перемещения	УГП	стр. 63

ВСПОМОГАТЕЛЬНОЕ ОБОРУДОВАНИЕ

Тележка для транспортировки локомотивов	ТТЛ	стр. 64
Тележка для транспортировки вагонов	ТТВ	стр. 65

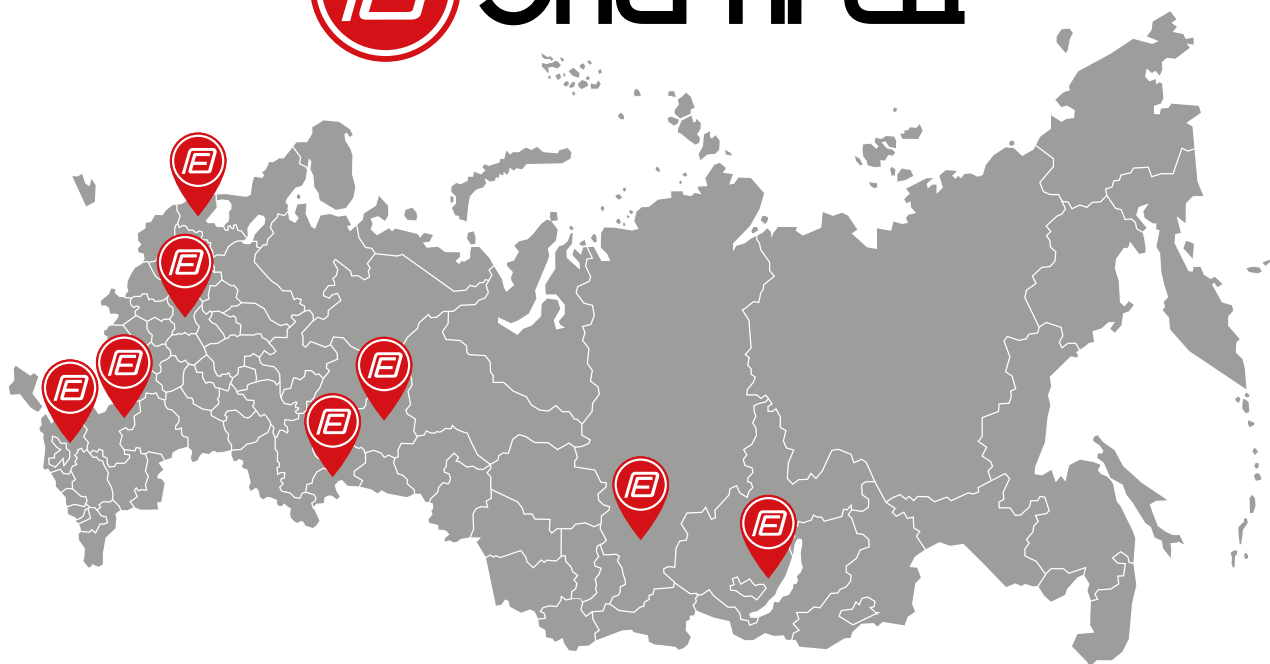

Предприятия ЭНЕРПРЕД:

АО «Энерпред»

г. Иркутск, 12000 м², 210 чел.

АО «Энерпред-Гидравлик»

г. Москва, 1000 м², 35 чел.

Дилеры ЭНЕРПРЕД:

- Воронеж
- Екатеринбург
- Краснодар
- Красноярск
- Москва
- Ростов-на-Дону
- Санкт-Петербург
- Челябинск

Компания «ЭНЕРПРЕД» была создана в 1991 году с целью проектирования, производства и ремонта гидравлического инструмента и оборудования.

Миссия компании — производство высококачественного гидравлического оборудования широкого спектра действия и применения, отвечающего требованиям российских и международных стандартов.

Номенклатура

Продукция, предлагаемая компанией «ЭНЕРПРЕД», включает в себя широкую линейку гидравлического оборудования и инструмента для всех отраслей промышленности: домкраты и цилиндры, съемники, прессы, трубогибы, насосы и насосные станции, спасательный инструмент, специальное оборудование и инструмент, железнодорожный инструмент, режущий инструмент, оборудование для резьбовых соединений (гайковерты и др.) и подъемно-транспортное оборудование — всего более 1500 наименований.

Более 30 патентов на изобретения

Оборудование торговой марки «ЭНЕРПРЕД» по своим техническим и эксплуатационным характеристикам значительно превосходит все имеющиеся российские аналоги и успешно конкурирует с продукцией иностранных производителей.

Основные потребители оборудования «ЭНЕРПРЕД» — это предприятия железнодорожной и энергетической отраслей, компании сферы нефтехимии и металлургии, угольной и газовой промышленности, область строительства и мостостроения, предприятия городских муниципальных служб и многие другие.



Домкрат 2004 года

ДГА120Г120-315 - домкрат гидравлический одноступенчатый. Был взят на вооружение в 2004 году восстановительными поездами Московской железной дороги.

Домкраты находятся в полностью работоспособном состоянии по сей день.



1991 год

Год создания компании под торговой маркой «ЭНЕРПРЕД» в городе Усть-Илимск



2004 год

Год создания Аварийно-восстановительного оборудования «АВСО»



Домкрат 2019 года

ДГА120Г120-315 - домкрат гидравлический одноступенчатый произведен в 2019 году. По сравнению с домкратом 2004 года выпуска, имеет следующие преимущества:

- Легче на 17 кг.
- Корпус домкрата имеет черное анодное гальваническое покрытие.
- Исправлены все конструкционные недостатки, выявленные в процессе эксплуатации.
- Новая оптимизированная конструкция гидрозамка, более надежный предохранительный клапан.
- Быстроразъемные соединения с разгрузкой остаточного давления и металлическими защитными заглушками с цветовой анодной маркировкой.

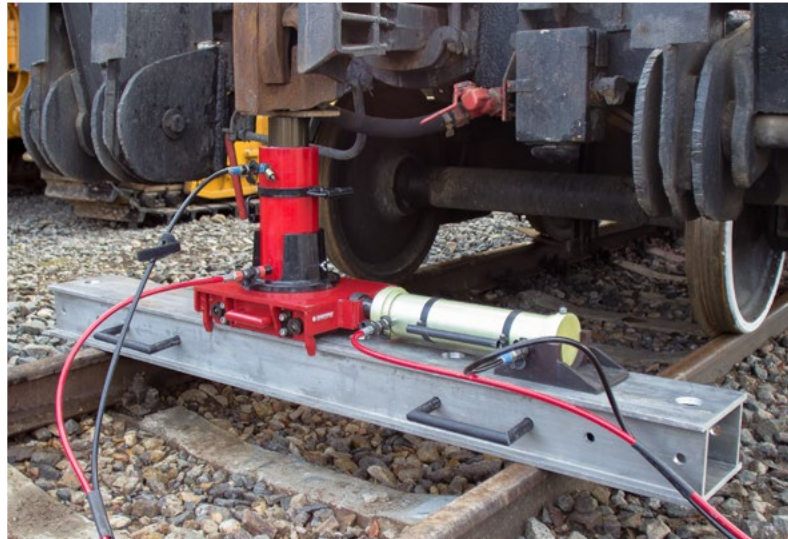
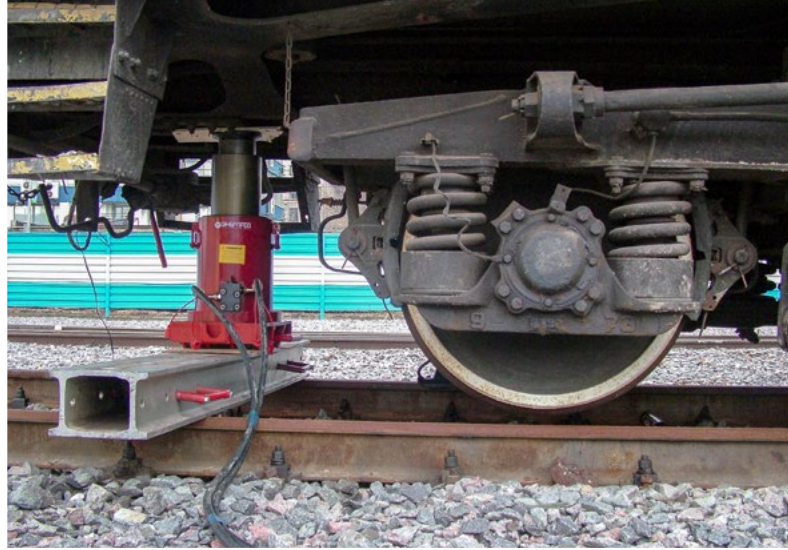



ГИДРАВЛИЧЕСКОЕ ОБОРУДОВАНИЕ ДЛЯ РЕЛЬСОВОГО ТРАНСПОРТА

Назначение:

Оборудование «ЭНЕРПРЕД» эффективно используется при проведении аварийно-восстановительных работ в выемках, тоннелях, на электрифицированных участках и в метрополитенах, т.к. практически все операции, связанные с подъемом и перемещением подвижного состава, сошедшего с рельсов, осуществляются без помощи грузоподъемных кранов и со значительным сокращением времени на восстановление движения.

Область применения:

АВСО-30

Рабочее давление: 30 МПа



Грузовой
транспорт



Пассажирский
транспорт

АВСО-50

Рабочее давление: 50 МПа



Подземный
транспорт



Высокоскоростной
транспорт



Легкий
транспорт

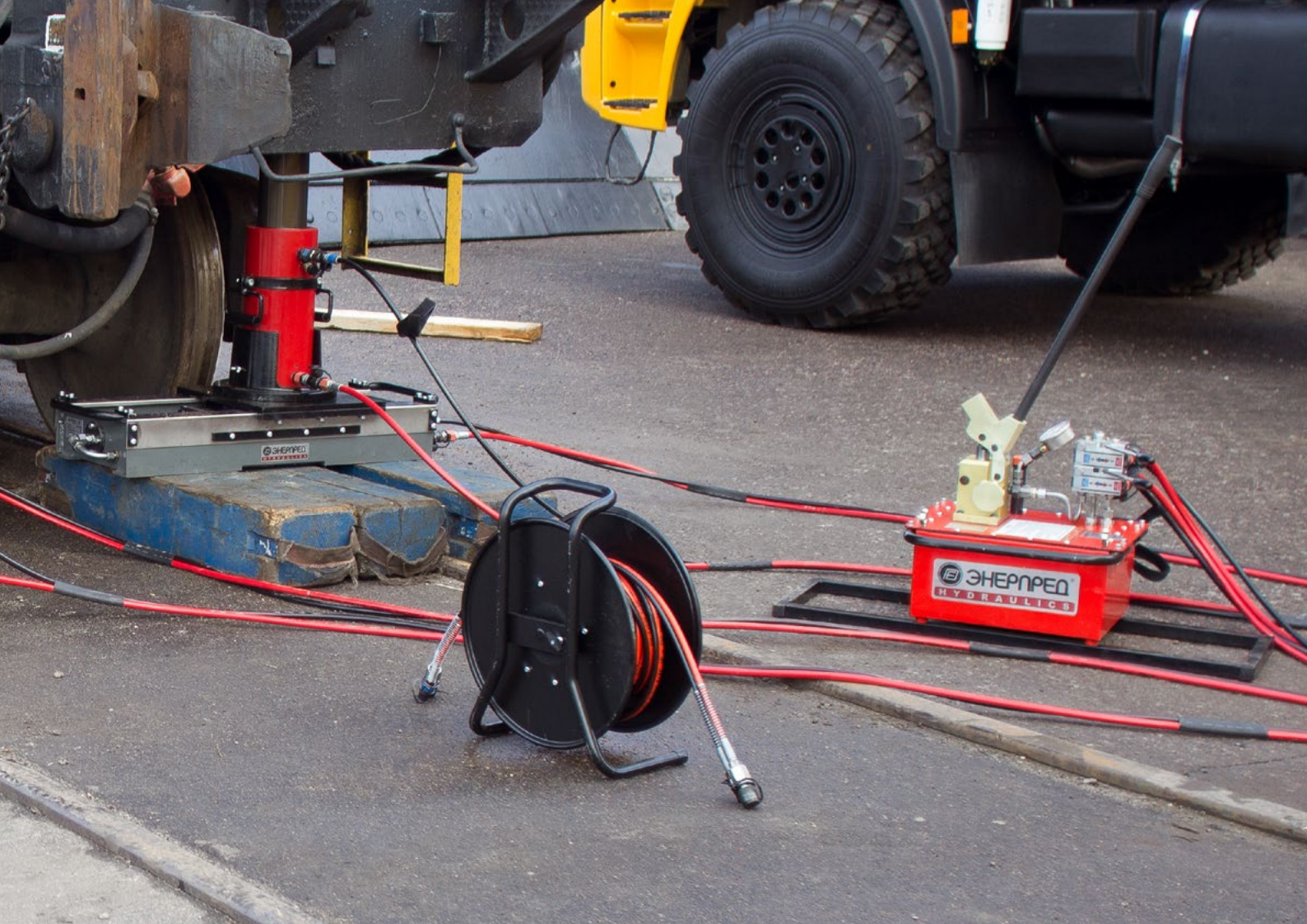

+ Преимущества:

- Полный контроль над операциями по подъему, опусканию и перемещению подвижного состава с точностью до одного миллиметра.
- Плавный ход домкратов при максимальной нагрузке.
- Корпуса и штоки домкратов имеют повышенную износостойкость за счет шлифовки контактных поверхностей и нанесения на них твердого анодного покрытия.
- Простая и быстрая сборка системы из отдельных элементов, за счет применения быстроразъемных соединений, установленных на насосной станции, пульте управления, рукавах высокого давления и на каждом домкрате
- Наличие информационных табличек на всех элементах систем и цветовой маркировки на рукавах высокого давления для правильного использования и подключения.
- Малый вес оборудования, изготовленного из легких и высокопрочных сплавов, для обеспечения удобства транспортировки и легкости переноски до места аварии.

! Безопасность:

- Домкраты оснащены запорными элементами, предотвращающими случайное опускание подвижного состава при падении давления в гидравлической системе, например, из-за разрыва рукавов или остановки работы насосной станции.
- Надежность и безопасность эксплуатации оборудования в широком температурном диапазоне.
- Все элементы гидросистемы защищены от перегрузок и ошибок в управлении предохранительными клапанами, которые установлены на насосной станции, пульте управления и на каждом домкрате.
- Система безопасности автоматически переключает каждый из управляющих клапанов в нейтральное положение, как только оператор отпускает ручку гидрораспределителя на пульте управления
- Работа всей системы выполняется одним оператором с пульта управления, поэтому во время работы системы все рабочие могут покинуть опасную зону возле поднимаемого подвижного состава.

АВСО-30

АВАРИЙНО-ВОССТАНОВИТЕЛЬНОЕ ГИДРАВЛИЧЕСКОЕ ОБОРУДОВАНИЕ ДЛЯ ПОСТАНОВКИ ПОДВИЖНОГО СОСТАВА НА РЕЛЬСЫ

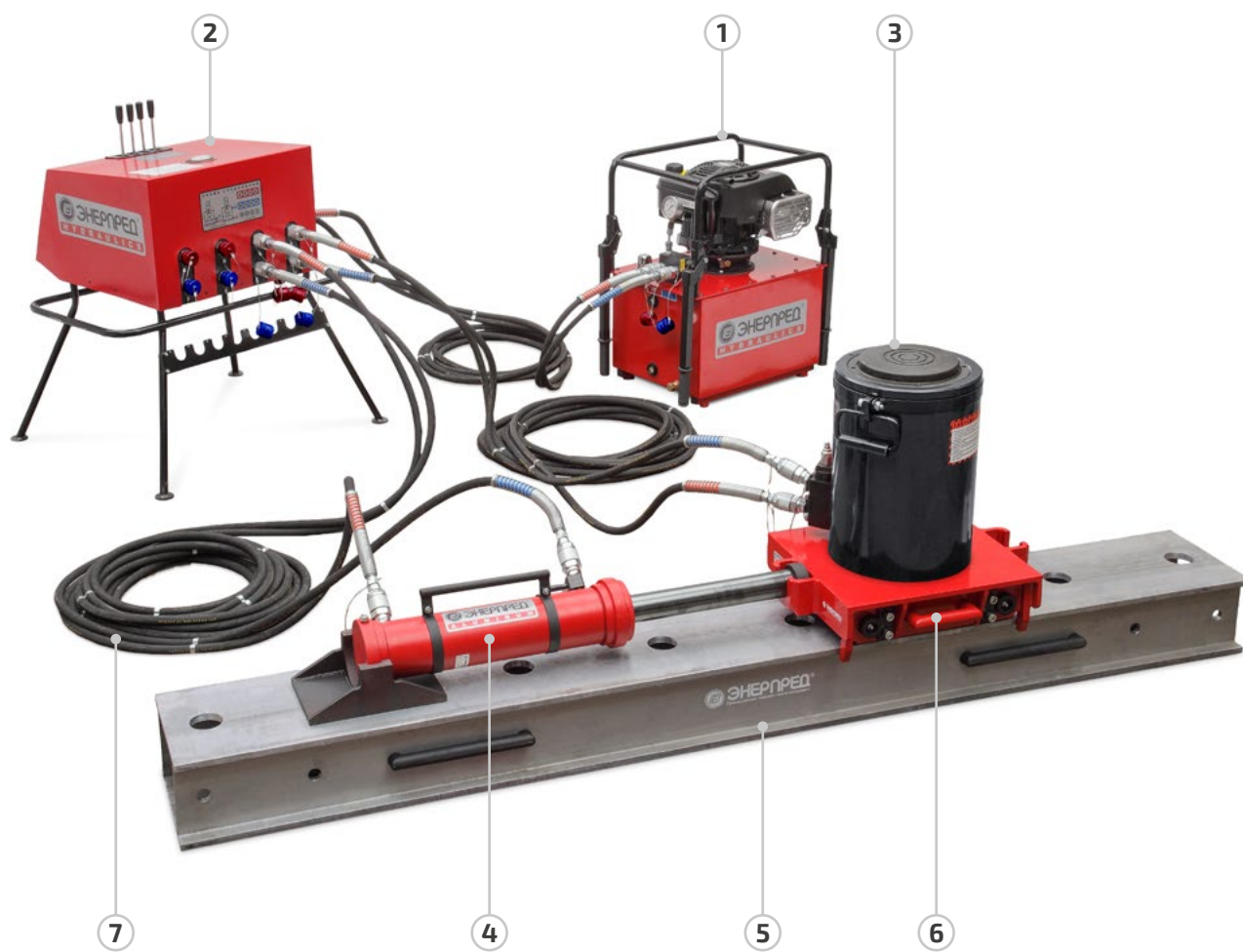

iii Основные элементы системы:

- 1. Насосная станция** - устройство для создания давления и подачи масла в домкраты и цилиндры.
- 2. Пульт управления** - устройство для управления потоком гидравлической системы.
- 3. Домкрат** - устройство подъема и опускания подвижного состава.
- 4. Цилиндр перемещения** - устройство для поперечного перемещения роликовой тележки по мостовой балке.
- 5. Мостовая балка** - устройство для установки на нее роликовой тележки, домкратов и цилиндров с целью подъема и перемещения подвижного состава.
- 6. Роликовая тележка** - устройство для поперечного перемещения подвижного состава по мостовой балке.
- 7. Рукав высокого давления** - устройство для соединения всех элементов гидравлической системы.

Рабочее давление: 30 МПа

Максимальная грузоподъемность: 1200 кН

Применение: Грузовой, пассажирский рельсовый транспорт



Привод и управление

стр. 10 - 17

- Оборудование для создания давления, управления гидравлическим потоком и подачи гидравлической жидкости в домкраты и цилиндры «ЭНЕРПРЕД».



Компоненты системы

стр. 18 - 19

- Устройства для быстрого соединения элементов гидравлической системы.



Подъем

стр. 20 - 23

- Оборудование для выполнения операций подъема, удержания и опускания на рельсы подвижного состава.



Перемещение

стр. 24 - 31

- Оборудование позволяет аккуратно выравнять подвижной состав относительно рельсового пути и смещать его в поперечном направлении.



Дополнительное оборудование

стр. 32 - 33

- Толкатель колесной пары
- Постановка опрокинувшихся вагонов

Предназначены для создания давления и подачи гидравлической жидкости в устройства системы ЭНЕРПРЕД, используемой для постановки подвижного состава на рельсы.

Данный тип насосных станций используется для работы с пультом управления.



НБР30-7А40-1

Преимущества:

- Одноступенчатая подача гидравлического насоса.
- Управление: разгрузочный кран.
- Функции разгрузочного крана: открытие и закрытие гидравлического потока.
- Предохранительный клапан защищает от превышения рабочего давления в гидравлической системе.
- Манометр для контроля давления в гидравлической системе.
- Быстроразъемные соединения для оперативности подключения к гидравлической системе.
- Компактная конструкция и легкий вес, наличие четырех складных рукояток на защитном каркасе для удобной переноски.



Пульт управления

Устройство для управления гидравлической системой.

стр. 16

Насосные станции с бензиновым приводом, серия НБР

Четырехтактный бензиновый двигатель внутреннего сгорания

Модель	НБР30-7А40-1	НБР30-11А40-1	НБР30-11А63-1
Рабочее давление	30 МПа	30 МПа	30 МПа
Подача насоса	8,0 л/мин	11,0 л/мин	11,0 л/мин
Мощность привода	5,0 кВт	13,0 кВт	13,0 кВт
Полезный объем гидробака	40 л	40 л	63 л
Длина	625 мм	625 мм	625 мм
Ширина	420 мм	540 мм	540 мм
Высота	750 мм	750 мм	890 мм
Масса (без масла)	55 кг	79 кг	83 кг

Насосные станции с электрическим приводом, серия НЭР

Электродвигатель 380 В, 50 Гц

Модель	НЭР30-5,7А40Т1	НЭР30-7,4А40Т1	НЭР30-10А63Т1
Рабочее давление	30 МПа	30 МПа	30 МПа
Подача насоса	5,7 л/мин	7,4 л/мин	10,0 л/мин
Мощность привода	3,0 кВт	4,0 кВт	5,5 кВт
Полезный объем гидробака	40 л	40 л	63 л
Длина	625 мм	625 мм	625 мм
Ширина	420 мм	420 мм	540 мм
Высота	750 мм	750 мм	890 мм
Масса (без масла)	58 кг	67 кг	77 кг

Насосные станции с дизельным приводом, серия НДР

Четырехтактный дизельный двигатель внутреннего сгорания

Модель	НДР30-11А40-1	НДР30-11А63-1
Рабочее давление	30 МПа	30 МПа
Подача насоса	11,0 л/мин	11,0 л/мин
Мощность привода	5,5 кВт	5,5 кВт
Полезный объем гидробака	40 л	63 л
Длина	700 мм	700 мм
Ширина	542 мм	542 мм
Высота	830 мм	970 мм
Масса (без масла)	94 кг	99 кг

Предназначены для создания давления и подачи гидравлической жидкости в устройства системы ЭНЕРПРЕД, используемой для постановки подвижного состава на рельсы.

Данный тип насосных станций оснащен блоком управления, для выполнения операций подъема, опускания, удержания под нагрузкой и перемещения подвижного состава.



НБР30-7А40-1БУ4
(вид спереди)



НБР30-7А40-1БУ4
(вид сзади)

➕ Преимущества:

- Одноступенчатая подача гидравлического насоса.
- Предохранительный клапан защищает от превышения рабочего давления в гидравлической системе.
- Фильтр сливной магистрали обеспечивает очистку масла и значительно повышает ресурс работы гидравлических элементов системы.
- Манометр для контроля давления в гидравлической системе.
- Быстроразъемные соединения для оперативности подключения к гидравлической системе.
- Компактная конструкция и легкий вес, наличие четырех складных рукояток на защитном каркасе для удобной переноски.

⚙ Управление гидравлическим потоком с блоками управления БУ-2, БУ-4:

- Состав: трехпозиционный двух- или четырехсекционный ручной гидравлический распределитель с быстроразъемными соединениями.
- Функции распределителя: подъем, опускание, удержание под нагрузкой и перемещение подвижного состава.

Насосные станции с бензиновым приводом, серия НБР

Четырехтактный бензиновый двигатель внутреннего сгорания

Модель	НБР30-5А20-1БУ2	НБР30-7А40-1БУ4	НБР30-11А40-1БУ4
Рабочее давление	30 МПа	30 МПа	30 МПа
Подача насоса	5,0 л/мин	8,0 л/мин	11,0 л/мин
Мощность привода	2,2 кВт	5,0 кВт	13,0 кВт
Полезный объем гидробака	20 л	40 л	40 л
Управление	Двухсекционный блок управления БУ2	Четырехсекционный блок управления БУ4	Четырехсекционный блок управления БУ4
Количество подключаемых устройств	2	4	4
Управление системой перемещения ТВИН систем	Отсутствует	Отсутствует	Отсутствует
Длина	520 мм	625 мм	625 мм
Ширина	300 мм	420 мм	540 мм
Высота	820 мм	1080 мм	1080 мм
Масса (без масла)	45 кг	70 кг	89 кг

Насосные станции с электрическим приводом, серия НЭР

Электродвигатель 380 В, 50 Гц

Модель	НЭР30-4А20Т1БУ2	НЭР30-5,7А40Т1БУ4	НЭР30-7,4А40Т1БУ4
Рабочее давление	30 МПа	30 МПа	30 МПа
Подача насоса	4,0 л/мин	5,7 л/мин	7,4 л/мин
Мощность привода	2,2 кВт	3,0 кВт	4,0 кВт
Полезный объем гидробака	20 л	40 л	40 л
Управление	Двухсекционный блок управления БУ2	Четырехсекционный блок управления БУ4	Четырехсекционный блок управления БУ4
Количество подключаемых устройств	2	4	4
Управление системой перемещения ТВИН систем	Отсутствует	Отсутствует	Отсутствует
Длина	520 мм	625 мм	625 мм
Ширина	300 мм	420 мм	540 мм
Высота	820 мм	1080 мм	1080 мм
Масса (без масла)	45 кг	72 кг	77 кг

Предназначены для создания давления и подачи гидравлической жидкости в устройства системы ЭНЕРПРЕД, используемой для постановки подвижного состава на рельсы.

Ручной привод насоса делает его независимым от питания электроэнергией и топливом.



НРГ30200Р3

(в сложенном состоянии)



НРГ30200Р3

(в рабочем состоянии)

+ Преимущества:

- Управление: трехпозиционный одно-, двух- или трехсекционный ручной гидравлический распределитель.
- Функции распределителя: подъем, опускание, удержание под нагрузкой и перемещение подвижного состава.
- Быстроразъемные соединения для оперативности подключения к гидравлической системе.
- Компактная конструкция и легкий вес, наличие двух рукояток для более удобной переноски.

Ручной насос в работе:



Модель	НРГ30200Р	НРГ30200Р2	НРГ30200Р3
Рабочее давление	30 МПа	30 МПа	30 МПа
Подача насоса	25 см ³ / двойной ход	25 см ³ / двойной ход	25 см ³ / двойной ход
Полезный объем гидробака	20 л	20 л	20 л
Количество подключаемых устройств	1	2	3
Длина	910 мм	910 мм	910 мм
Ширина	435 мм	435 мм	435 мм
Высота	750/1530 мм	750/1530 мм	750/1530 мм
Масса (без масла)	27 кг	29 кг	34 кг

Предназначены для управления (распределение гидравлического потока) работой устройств системы ЭНЕРПРЕД, используемой для постановки подвижного состава на рельсы.



ПУ-4
(вид спереди)



ПУ-4
(вид сзади)

Насосная станция + Пульт управления:

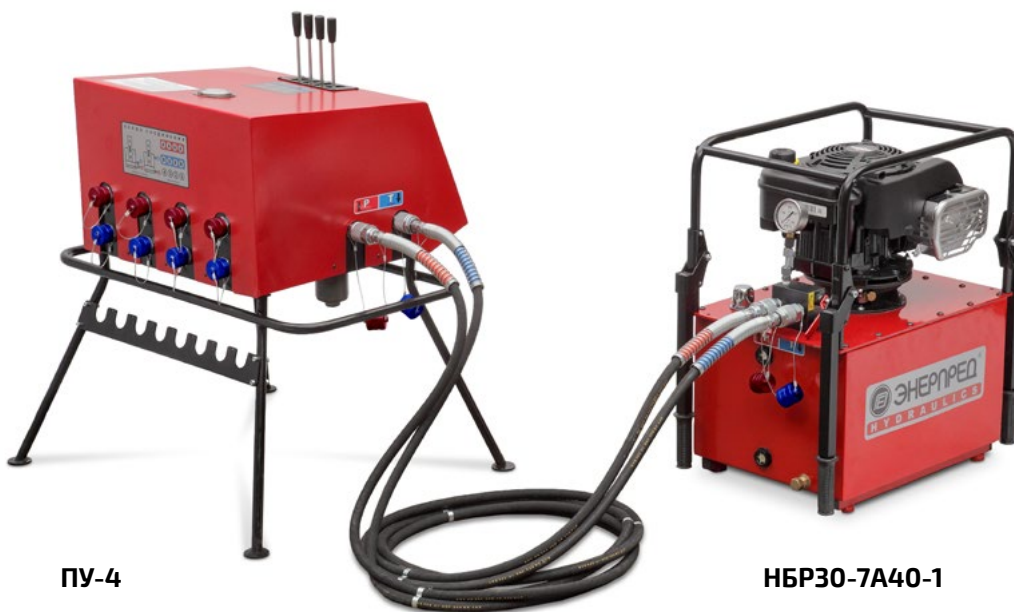

ПУ-4

НБР30-7А40-1

2РВД30-5000

! **Безопасность:**

Мы рекомендуем применение выносного гидравлического пульта управления, особенно для работы с гидравлической станцией, оснащенной бензиновым или дизельным двигателем внутреннего сгорания. Это дает возможность управления системой гидравлического оборудования в отдалении от шума двигателя, что делает проведение аварийно-восстановительных работ более удобными и безопасными.

Пульт управления в работе:



+ Преимущества:

- Работа всей системы выполняется одним оператором, поэтому во время работы системы все рабочие могут покинуть опасную зону.
- Система безопасности автоматически переключает каждый из управляющих клапанов в нейтральное положение, как только оператор отпускает ручку гидравлического распределителя на пульте управления.
- Предохранительный клапан защищает от превышения рабочего давления в гидравлической системе, ошибок в управлении и от неправильного подключения рукавов высокого давления.
- Управление: трехпозиционный многосекционный ручной гидравлический распределитель.
- Функции распределителя: подъем, опускание, удержание под нагрузкой и перемещение подвижного состава.
- Напорный фильтр значительно повышает ресурс работы элементов гидравлической системы.
- Манометр для контроля давления в гидравлической системе.
- Быстроразъемные соединения для оперативности подключения к гидравлической системе.
- Компактная конструкция и легкий вес, наличие рукояток для более удобной переноски.

Модель	ПУ-4	ПУ-6	ПУ-4ФГ	ПУ-6ФГ
Рабочее давление	30 МПа	30 МПа	30 МПа	30 МПа
Количество подключаемых устройств	4	6	4	6
Управление системой перемещения ТВИН систем	Отсутствует	Отсутствует	1 цилиндр перемещения	2 цилиндра перемещения
Длина	720 мм	720 мм	720 мм	720 мм
Ширина	810 мм	810 мм	810 мм	810 мм
Высота	930 мм	930 мм	930 мм	930 мм
Масса	45 кг	55 кг	47 кг	57 кг

Предназначены для соединения между собой всех устройств гидравлической системы ЭНЕРПРЕД, используемой для постановки подвижного состава на рельсы.



2РВД30-5000

2РВД30-10000

+ Преимущества:

- Каждый рукав оснащен двумя быстроразъемными полумуфтами, обеспечивающими быструю сборку гидравлической системы.
- Пружинный протектор на концах рукавов для защиты от перегиба и удобства работы.
- Цветовая маркировка нанесена на концах рукавов и на заглушках быстроразъемных соединений, для правильного подключения к элементам гидравлической системы.

Модель	2РВД30-5000		2РВД30-10000	
Длина	5000 мм		10000 мм	
Макс. рабочее давление	30 МПа		30 МПа	
Разрывное давление	132 МПа		132 МПа	
Минимальный радиусгиба	125 мм		125 мм	
Состав	Парный		Парный	
Назначение и цвет маркировки	Красный (давление)	Для подключения насосной станции к пульту управления	Красный (давление)	Для подключения домкратов/цилиндров перемещения к пульту управления
	Синий (слив)		Синий (слив)	
Масса	8 кг		14 кг	

Предназначены для быстрого соединения элементов гидравлической системы.



БРСД004



БРСД004
с заглушкой
линии слива (Т)



БРСД004
с заглушкой
линии давления (Р)



БРСН004



БРСН004
с заглушкой
линии слива (Т)



БРСН004
с заглушкой
линии давления (Р)



БРСМ004



МС-1



МС-2
с заглушками
линии слива (Т)



МС-2
с заглушками
линии давления (Р)

БРСД004	Быстроразъемная полумуфта розетка, наружная резьба G3/8", способ соединения полумуфт резьбовой Rd 32x3, рабочее давление 40 МПа
БРСН004	Быстроразъемная полумуфта ниппель, наружная резьба G3/8", способ соединения полумуфт резьбовой Rd 32x3, рабочее давление 40 МПа
БРСМ004	Быстроразъемная муфта (розетка+ниппель), наружная резьба G3/8", способ соединения полумуфт резьбовой Rd 32x3, рабочее давление 40 МПа
МС-1	Соединитель для рукавов высокого давления, наружная резьба G3/8"
МС-2	Соединитель для рукавов высокого давления 2РВД30-10000, с полумуфтами БРСД004 (розетка), рабочее давление 40 МПа

Предназначены для выполнения операций подъема, удержания и опускания подвижного состава на рельсы.

Конструкция домкратов ЭНЕРПРЕД позволяет применять их в работе с железнодорожными подвижными составами различных типов.



Преимущества:

- Рабочее давление: 30 МПа.
- Система двухстороннего действия с гидравлическим возвратом штоков.
- Корпуса и штоки изготовлены из высокопрочного и легкого алюминиевого сплава.
- Корпуса домкратов имеют черное анодное гальваническое покрытие.
- Штоки имеют твердое анодное гальваническое покрытие для предотвращения износа.
- Рифленая опора из высокопрочной стали установлена на штоке каждого домкрата.
- Быстроразъемные соединения для оперативности подключения к гидравлической системе.
- Компактная конструкция, наличие двух рукояток для удобной переноски, небольшой вес.

Безопасность:

Согласно требованиям безопасности проведения аварийно-восстановительных работ на железной дороге, на каждом гидравлическом домкрате устанавливается гидрозамок и предохранительный клапан.

Гидрозамок исключает самопроизвольное опускание штока домкрата, находящегося под давлением, в случаях повреждения рукава высокого давления, а также компенсирует колебания при опускании подвижного состава.

Предохранительный клапан предназначен для защиты домкрата от разрыва и повреждения при превышении допустимого рабочего давления.

Серия 400 кН (Одноступенчатые / телескопические)

Модель	ДГА40Г120-250	ДТА40/20Г230-250	ДТА40/20Г500-420
Грузоподъемность 1/2 ступени	462 кН	462 / 191 кН	462 / 191 кН
Ход штока 1/2 ступени	120 мм	113 / 117 мм	250 / 250 мм
Рабочий объем	1,8 л	2,5 л	5,4 л
Высота домкрата	250 мм	250 мм	420 мм
Диаметр корпуса	198 мм	198 мм	198 мм
Масса	23 кг	25 кг	41 кг

Серия 600 кН (Одноступенчатые / телескопические)

Модель	ДГА60Г110-250	ДТА60/30Г215-250	ДГА60Г250-420	ДТА60/30Г500-420
Грузоподъемность 1/2 ступени	681 кН	681 / 285 кН	681 кН	681 / 285 кН
Ход штока 1/2 ступени	110 мм	110 / 105 мм	250 мм	240 / 260 мм
Рабочий объем	2,5 л	3,5 л	5,7 л	7,9 л
Высота домкрата	250 мм	250 мм	420 мм	430 мм
Диаметр корпуса	238 мм	238 мм	238 мм	238 мм
Масса	32 кг	35 кг	51 кг	56 кг

Серия 1200 кН (Одноступенчатые)

Модель	ДГА120Г50-160	ДГА120Г90-250	ДГА120Г120-315	ДГА120Г250-420
Грузоподъемность 1 ступени	1140 кН	1140 кН	1140 кН	1140 кН
Ход штока 1 ступени	50 мм	90 мм	120 мм	250 мм
Рабочий объем	1,9 л	3,4 л	4,6 л	9,5 л
Высота домкрата	160 мм	250 мм	295 мм	420 мм
Диаметр корпуса	287 мм	290 мм	290 мм	290 мм
Масса	40 кг	46 кг	54 кг	64 кг

Серия 1200 кН (Телескопические)

Модель	ДТА120/60Г180-250	ДТА120/60Г500-420	ДТА120/60/30Г700-420
Грузоподъемность 1/2/3 ступени	1140 / 566 кН	1140 / 566 кН	1140 / 566 / 236 кН
Ход штока 1/2/3 ступени	90 / 90 мм	243 / 245 мм	243 / 245 / 195 мм
Рабочий объем	5,1 л	13,9 л	15,4 л
Высота домкрата	250 мм	424 мм	420 мм
Диаметр корпуса	290 мм	290 мм	290 мм
Масса	51 кг	77 кг	80 кг

Предназначены для увеличения высоты подъема домкратами ЭНЕРПРЕД.

ПОДЪЕМ



КН120-3 + ДГА120Г120-315



ПКН-30
(приспособление для установки насадок)



КН120-3 + ППН120-3
(приспособление для переноски насадок)



КН120-3
(полный комплект насадок)

Преимущества:

- Изготовлены из высокопрочного и легкого алюминиевого сплава.
- Для удобной транспортировки и ручной переноски каждый комплект оснащен специальными приспособлениями для переноски.

Модель	КН40-2	КН60-2	КН120-1	КН120-2	КН120-3
Модель применяемого домкрата	ДТА40/20Г230-250	ДГА60Г110-250 ДТА60/30Г215-250	ДГА120Г50-160	ДГА120Г90-250 ДТА120/60Г180-250	ДГА120Г120-315
Увеличение высоты подъема	360 мм	320 мм	100 мм	260 мм	380 мм
Общая высота подъема (домкрат+насадки)	590 мм	440 мм 535 мм	150 мм	350 мм 440 мм	500 мм
Приспособления для переноски	ППН40-2	ППН60-2	ППН120-1	ППН120-2	ППН120-3
Масса	29 кг	25 кг	16 кг	43 кг	49 кг

Опорные насадки в работе:



ОПОРНЫЕ ПОДСТАВКИ

ОПДА

Обеспечивают большую устойчивость при работе с домкратами ЭНЕРПРЕД во время подъема, удержания и опускания подвижного состава.



ОПДА60



ОПДА60 + ДТА60/30Г500-420

+ Преимущества:

- Изготовлены из высокопрочного стального сплава.
- Винты барашковые для фиксации опорной подставки на домкрате.

Модель	ОПДА40	ОПДА60
Модель применяемого домкрата	ДТА40/20Г230-250 ДТА40/20Г500-420	ДГА60Г110-250 ДТА60/30Г215-250 ДГА60Г250-420 ДТА60/30Г500-420
Диаметр опорной подошвы	300 мм	300 мм
Масса	14 кг	16 кг

ОБОРУДОВАНИЕ ДЛЯ ПЕРЕМЕЩЕНИЯ

Позволяет аккуратно выровнять подвижной состав (поднятый на домкратах) относительно рельсового пути и перемещать его в поперечном направлении. По достижении подвижным составом правильного положения, он опускается на рельсы.

Цилиндр перемещения **ЦП**, стр. 28-29

Роликовая тележка **РТ**, стр. 31

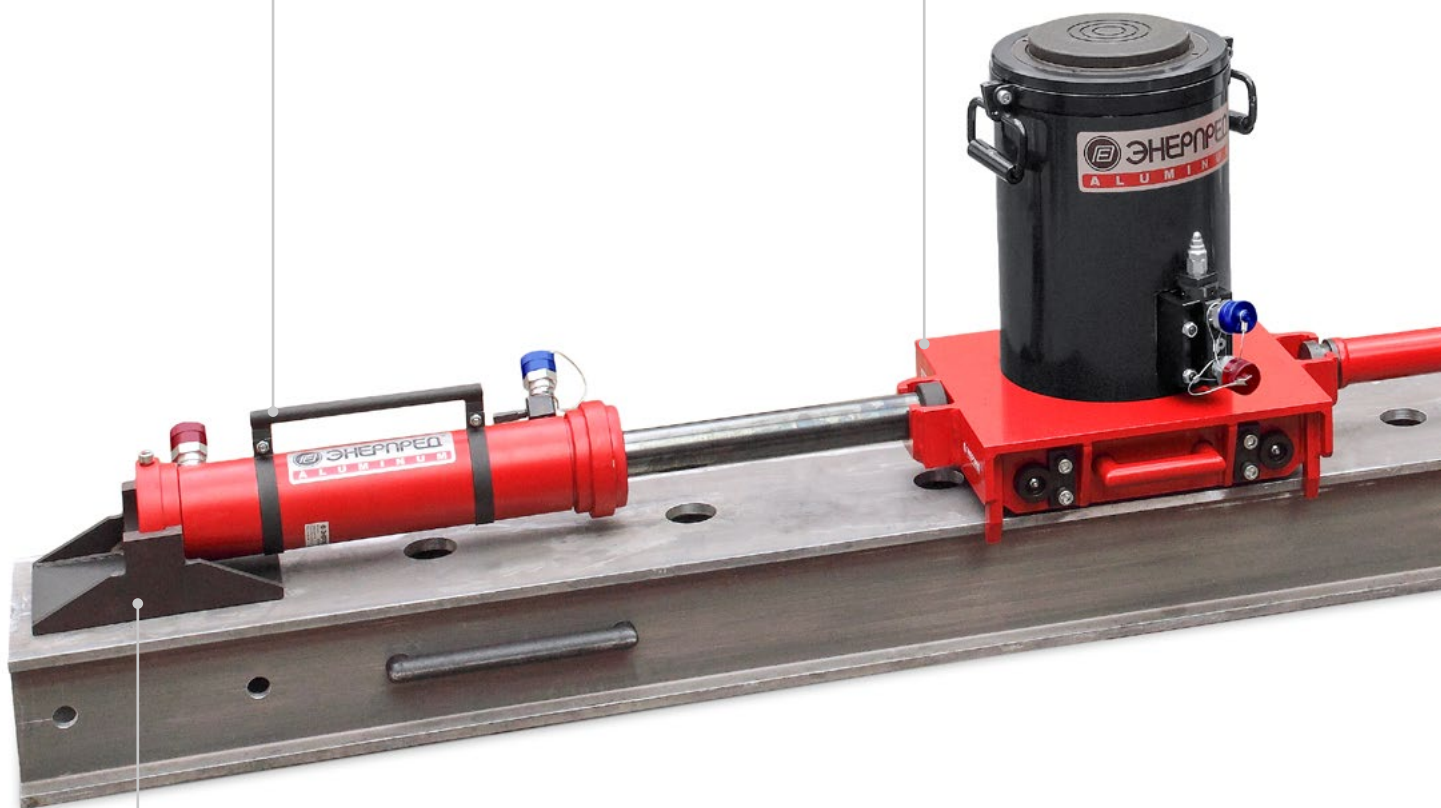

Упорные крепления для Цилиндра перемещения **ЦП**, стр. 30



Ручное перемещение

Ручное изменение положения цилиндра перемещения на мостовой балке.

Недостатки:

- Работа оператора в опасной зоне при смене позиции.
- Низкая скорость выполнения операции дискретного перемещения.
- Дополнительные упорные крепления для цилиндра перемещения.

стр. 28

В зависимости от конструкции подвижного состава используется одна или две роликовые тележки. Все элементы оборудования ЭНЕРПРЕД жестко соединяются между собой, что обеспечивает возможность безопасного перемещения и установки подвижного состава на рельсы.

Распорная балка **РБ**, стр. 31



Мостовая балка **М**, стр. 26-27



Гидравлическое перемещение

Изменение положения цилиндра перемещения на мостовой балке.

Преимущества:

- Управление перемещением осуществляется оператором с пульта управления на безопасном расстоянии.
- Более высокая скорость выполнения операции непрерывного перемещения.
- Отсутствие дополнительных упорных креплений для цилиндра перемещения.

ТВИН систем

стр. 29

Предназначены для перемещения по ним роликовых тележек и являются основными опорами при подъеме, удержании и опускании подвижного состава домкратами ЭНЕРПРЕД.



M60/120-2250

Высота мостовой балки:	95 мм	175 мм
<p>Грузоподъемность мостовой балки при расстоянии между опорными точками 1000 мм</p>	450 кН	900 кН
<p>Грузоподъемность мостовой балки при расстоянии между опорными точками 1520 мм</p>	300 кН	600 кН
<p>Грузоподъемность мостовой балки при сплошном касании с опорой</p>	600 кН	1200 кН
<p>Максимальная нагрузка на стык двух соединенных мостовых балок с условием дистанции между двумя опорными точками не более 1000 мм</p>	100 кН	200 кН

+ Преимущества:

- Цельнотянутые пустотелые балки, изготовленные из легкого высокопрочного, не подверженного коррозии, алюминиевого сплава.
- Четыре выдвижные рукоятки для удобной переноски.
- На верхней поверхности балок имеются специальные отверстия, в которые устанавливаются упорные крепления и стержень фиксатора (ТВИН) цилиндров перемещения.

Модель	M60-1200	M60-2250	M60-3300	M60/120-1200	M60/120-2250	M60/120-3300
Длина	1200 мм	2250 мм	3300 мм	1200 мм	2250 мм	3300 мм
Ширина	275 мм	275 мм	275 мм	275 мм	275 мм	275 мм
Высота	95 мм	95 мм	95 мм	175 мм	175 мм	175 мм
Масса	32 кг	65 кг	95 кг	41 кг	76 кг	111 кг

Соединение двух мостовых балок:

Применяется для увеличения длины мостовой балки.

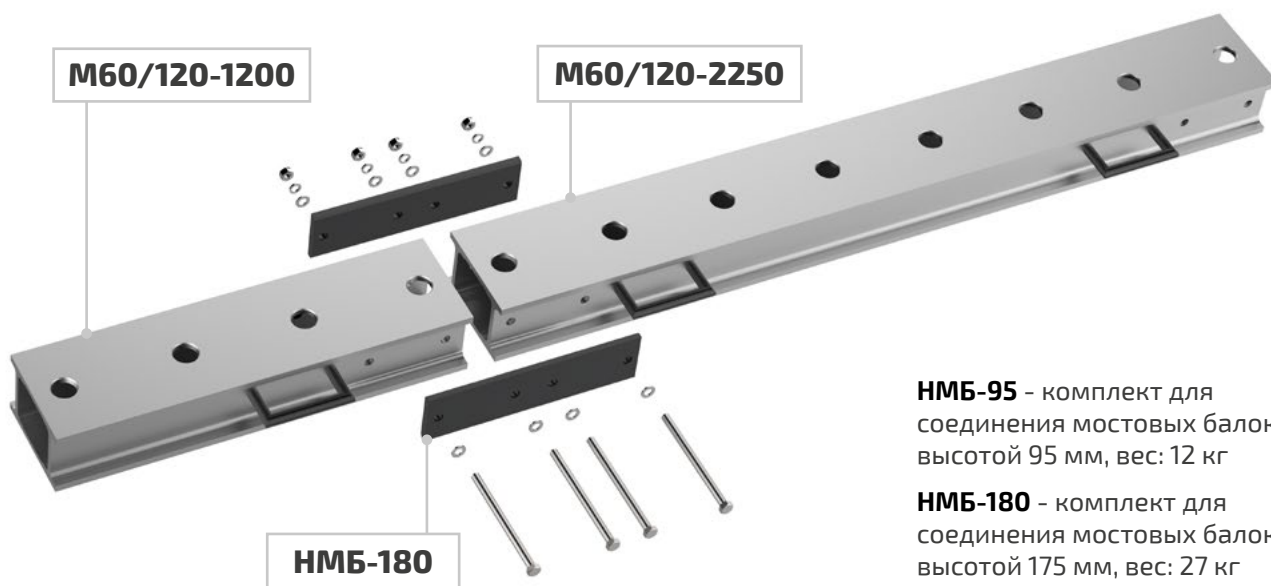

HMБ-95 - комплект для соединения мостовых балок высотой 95 мм, вес: 12 кг

HMБ-180 - комплект для соединения мостовых балок высотой 175 мм, вес: 27 кг

ВНИМАНИЕ!

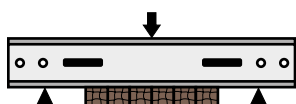

Мостовая балка должна обязательно подпираться «деревянными подкладками!»

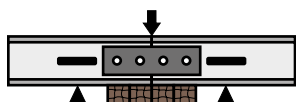

Место соединения мостовых балок должно обязательно подпираться!

Мостовая балка в работе:



Предназначен для поперечного перемещения роликовой тележки по мостовой балке ЭНЕРПРЕД.
Ручное перемещение - ручное изменение положения цилиндра перемещения на мостовой балке.



ЦП15Г350-575

+ Преимущества:

- Корпус изготовлен из легкого и высокопрочного алюминиевого сплава, не подвержен коррозии.
- Опора, на штоке цилиндра перемещения, устанавливается в специальные «гнезда» роликовой тележки (стр. 31).
- Фланец, в основании цилиндра перемещения, устанавливается в «упорные крепления» (стр. 30), для фиксации на мостовой балке.
- Для увеличения усилия перемещения возможно использование двух цилиндров перемещения одновременно.
- Быстроразъемные соединения для оперативности подключения к гидравлической системе.
- Компактная конструкция, удобство ручной переноски, небольшой вес.

Модель	ЦП15Г350-575
Рабочее давление	30 МПа
Усилие толкающее	132 кН
Усилие втягивающее	85 кН
Ход штока	350 мм
Рабочий объем масла	1,6 л
Длина цилиндра	575 мм
Масса	18 кг

Цилиндр перемещения в работе:



Состав: ЦП15Г350-575, КЦП, М60/120-2250, РТ60/120, ДТА120/60Г500-420

Предназначены для поперечного перемещения роликовой тележки по мостовой балке ЭНЕРПРЕД.

Гидравлическое перемещение - непрерывное изменение положения цилиндра перемещения на мостовой балке, на безопасном расстоянии.

Гидравлический фиксатор

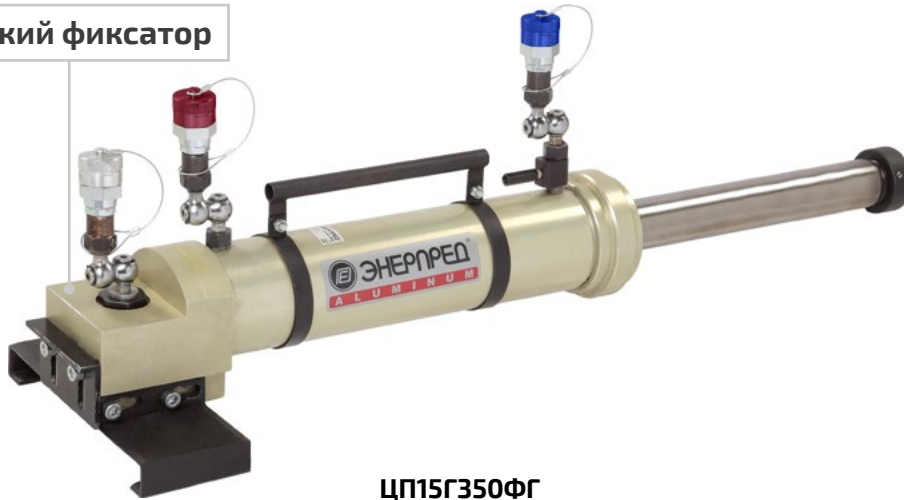

ЦП15Г350ФГ

Преимущества:

- Корпус изготовлен из легкого и высокопрочного алюминиевого сплава, не подвержен коррозии.
- Гидравлический фиксатор для смены положения цилиндра перемещения на мостовой балке.
- Кронштейны в основании цилиндра для предотвращения боковых смещений цилиндра с мостовой балки.
- Опора, на штоке цилиндра перемещения, устанавливается в специальные «гнезда» роликовой тележки (стр. 31).
- Быстроразъемные соединения, с шаровыми элементами, для оперативности подключения к гидравлической системе, в удобном для работы положении.
- Компактная конструкция, удобство ручной переноски, небольшой вес.

Модель	ЦП15Г350ФГ	ЦП30Г350ФГ
Рабочее давление	30 МПа	30 МПа
Усилие толкающее	150 кН	300 кН
Усилие втягивающее	120 кН	200 кН
Ход штока	350 мм	350 мм
Рабочий объем масла	1,9 л	3,0 л
Длина цилиндра	687 мм	687 мм
Масса	27 кг	39 кг

Цилиндр перемещения в работе:



Состав: ЦП15Г350ФГ, М60/120-2250, РТ60/120, ДТА120/60Г500-420

УПОРНЫЕ КРЕПЛЕНИЯ

Предназначены для соединения цилиндра перемещения с мостовой балкой и роликовой тележкой ЭНЕРПРЕД.



КЦП



ДКЦП



ФРТ + КЦП



ДСШЦ



ФЦП



Одинарная контропора **КЦП**

Это крепление устанавливается в отверстия мостовых балок и используется для фиксации на них цилиндра перемещения. Вес: 7 кг.

Двойная контропора **ДКЦП**

Это крепление позволяет одновременно устанавливать два параллельно работающих цилиндра перемещения на одной мостовой балке. Фиксируется в отверстия на мостовой балке и используется только вместе с двойной соединительной деталью. Вес: 13 кг.

Двойная соединительная деталь **ДСШЦ**

Это крепление позволяет одновременно устанавливать два параллельно работающих цилиндра перемещения к одному «гнезду» на роликовой тележке. Используется только вместе с двойной контропорой. Вес: 11 кг.

Фиксатор роликовой тележки **ФРТ**

Это крепление позволяет фиксировать роликовую тележку на мостовой балке. Устанавливается на одинарную контропору **КЦП** и винтовым штоком в «гнездо» на роликовой тележке. Вес: 12 кг.

Фиксатор цилиндра перемещения **ФЦП**

Это крепление позволяет автоматически фиксировать цилиндр перемещения на мостовой балке. Фиксируется в отверстие на мостовой балке с помощью подпружиненного «пальца». Специальная рукоятка позволяет извлечь упорный «палец» из отверстия на мостовой балке. Вес: 19 кг.

Предназначены для перемещения подвижного состава в поперечном направлении по мостовой балке и являются опорно-подвижной платформой для домкратов ЭНЕРПРЕД.



РТ60/120



РТ60/120П

+ Преимущества:

- Специальные «гнезда», предназначенные для присоединения цилиндра перемещения и распорных балок.
- Подшипники, не требующие смазки, позволяющие с легкостью производить поперечное перемещение подвижного состава по мостовой балке с минимальным усилием.
- Ограничительные упоры для стабильного и прямолинейного перемещения по мостовой балке.
- Изготовлены из высокопрочного стального сплава.
- Поворотная плита для компенсации радиальных нагрузок (на модели РТ60/120П).

Модель	РТ60/120	РТ60/120П
Максимальная нагрузка	1200 кН	1200 кН
Высота (от мостовой балки до домкрата)	110 мм	140 мм
Масса	68 кг	103 кг

РАСПОРНЫЕ БАЛКИ

Предназначены для соединения двух роликовых тележек ЭНЕРПРЕД при поперечном перемещении подвижного состава.



РБ-1

+ Преимущества:

- Специальные опоры на обеих сторонах, для присоединения к «гнездам» роликовых тележек.
- Шток со стопором для изменения длины распорной балки в 6-ти положениях.
- Резьбовой шток для более точной настройки длины распорной балки, макс. ход 165 мм.

Модель	РБ-1	РБ-2
Мин. длина в рабочем состоянии	1020 мм	1046 мм
Макс. длина в рабочем состоянии	1905 мм	2645 мм
Масса	12 кг	18 кг

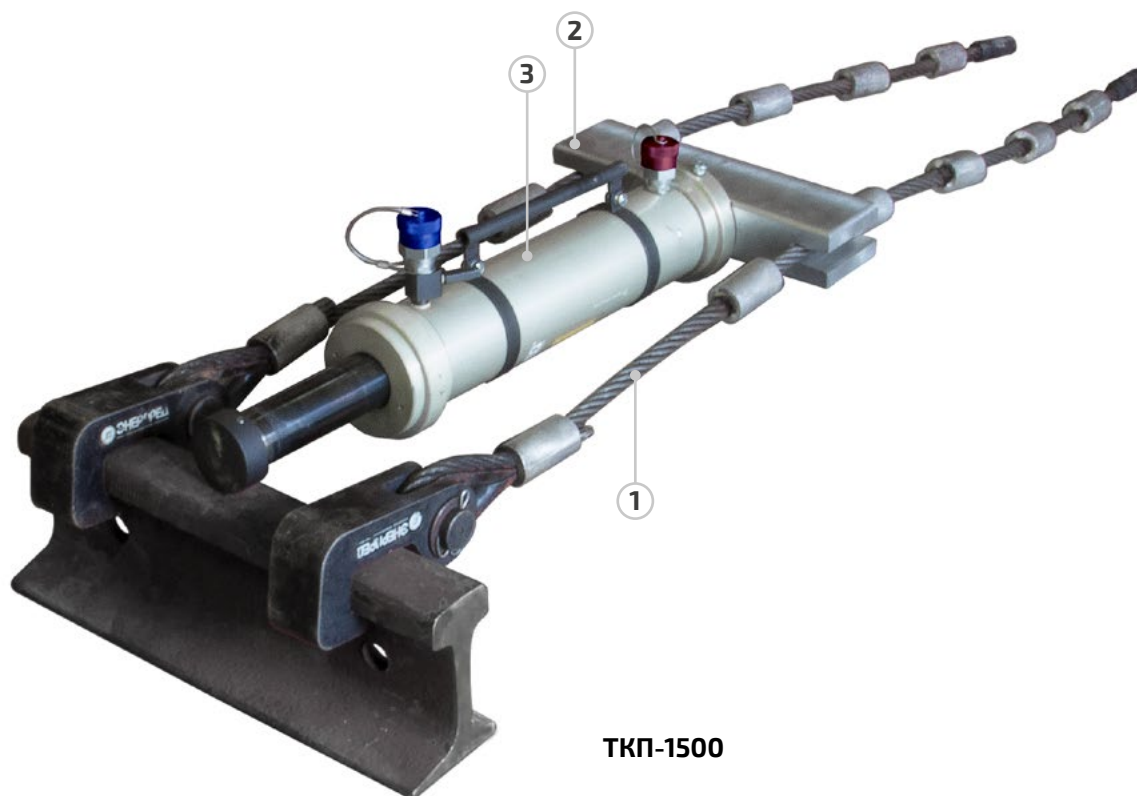

ТКП-1500

Состав комплекта:

1. Высокопрочный трос из стали со стальными крюками для зацепления за рельс и запрессованными втулками для фиксации поперечины.
2. Поперечина из алюминиевого сплава для упора цилиндра перемещения.
3. Цилиндр перемещения для толкания колесной пары.

Модель	ТКП-1500	ТКП-2500
Длина	1720 мм	2670 мм
Ширина (расстояние между тросами)	380 мм	380 мм
Количество ступеней (втулки на тросе)	5	9
Усилие толкающее	101 кН	101 кН
Масса (без цилиндра перемещения)	49 кг	52 кг

Внимание:

Цилиндр перемещения **ЦП15Г350-575** не входит в комплект поставки системы «Толкатель колесной пары».



Цилиндр перемещения

Устройство поперечного перемещения подвижного состава

стр. 28

ПОСТАНОВКА ОПРОКИНУВШИХСЯ ВАГОНОВ

Тросовая система предназначена для постановки на рельсы опрокинутого на бок или сильно наклонившегося вагона.



Основные элементы комплекта:

1. Домкрат **ДГА35Г825-1030К** – 1 шт.
2. Петля тросовая лестничная **ЛТ** – 1 шт.
3. Крепежный трос **КТ4** – 1 шт.
4. Удерживающий трос **УТ6** – 1 шт.
5. Опора домкрата **НВД** (набор накладок) – 1 шт.
6. Закругленная опора домкрата **НВД** (набор накладок) – 1 шт.
7. Спец. опора **НВД** (набор накладок) – 1 шт.

Порядок работы:

- Устанавливается «Тросовая петля» (2) вокруг опрокинутого вагона.
- «Тросовая петля» скрепляется с помощью «Крепежного троса» (3).
- Устанавливается «Опора домкрата» (5) / (6).
- Упираясь в «Тросовую петлю» (2), «Домкрат» (1) осуществляет подъем вагона.
- Для компенсации бокового движения «Домкрата» (1) используется «Специальная опора» (7).
- Поднимаемый вагон страхуется при помощи «Удерживающего троса» (4).

Модель	ДГА35Г825-1030К	ЛТ	КТ4	УТ6	НВД
Рабочее давление	30 МПа	-	-	-	-
Грузоподъемность	350 кН	-	-	-	-
Ход штока	825 мм	-	-	-	-
Высота	1110 мм	-	-	-	-
Длина	-	3100 мм	4000 мм	6000 мм	-
Макс. нагрузка	-	350 кН	-	-	-
Масса	83 кг	42 кг	10 кг	12 кг	43 кг

СТАНДАРТНЫЕ КОМПЛЕКТЫ



Наши партнеры:



BRIGGS&STRATTON

Бензиновые двигатели
внутреннего сгорания

Страна: США

Rexroth
Bosch Group

BOSCH REXROTH

Гидравлические
компоненты: насосы,
клапаны

Страна: Германия

TRELLEBORG

TRELLEBORG

Гидравлические
уплотнения

Страна: Швеция



INTEVA

Гидравлические
быстроразъемные
соединения

Страна: Испания

HAWE
HYDRAULIK

HAWE

Гидравлические
компоненты: насосы,
клапаны

Страна: Германия

HONDA

HONDA

Бензиновые
двигатели
внутреннего сгорания

Страна: Япония



КОМПЛЕКТ 1

НБР30-7А40-1 - Насосная станция	1 шт.
ПУ-4 - Пульт управления	1 шт.
2РВД30-5000 - Рукав высокого давления	1 шт.
2РВД30-10000 - Рукав высокого давления	4 шт.
ДГА120Г120-315 - Домкрат	1 шт.
ДТА120/60Г500-420 - Домкрат	2 шт.
КН120-3 - Опорные насадки	1 шт.
ППН120-3 - Приспособление для переноски надставок	2 шт.
ПКН-30 - Приспособление для установки насадок	1 шт.
РТ60/120 - Роликовая тележка	1 шт.
М60/120-2250 - Мостовая балка	1 шт.
КЦП - Упорное крепление	2 шт.
ДКЦП - Упорное крепление	1 шт.
ДСШЦ - Упорное крепление	1 шт.
ЦП15Г350-575 - Цилиндр перемещения	2 шт.

Мы рекомендуем комплекты нашего оборудования для ведения аварийно-восстановительных работ на железной дороге и городском рельсовом транспорте. Состав оборудования отвечает всем требуемым задачам при постановке на рельсы подвижного состава и легкого транспорта.

КОМПЛЕКТ 2

НБР30-7А40-1 - Насосная станция	1 шт.
ПУ-4 - Пульт управления	1 шт.
НРГ30200РЗ - Насос ручной	1 шт.
2РВД30-5000 - Рукав высокого давления	1 шт.
2РВД30-10000 - Рукав высокого давления	4 шт.
ДТА60/30Г500-420 - Домкрат	2 шт.
ДГА120Г120-315 - Домкрат	1 шт.
ДТА120/60Г500-420 - Домкрат	2 шт.
КН120-3 - Опорные насадки	1 шт.
ППН120-3 - Приспособление для переноски надставок	2 шт.
ПКН-30 - Приспособление для установки насадок	1 шт.
РТ60/120 - Роликовая тележка	2 шт.
РБ-1 - Распорная балка	1 шт.
М60/120-1200 - Мостовая балка	1 шт.
М60/120-2250 - Мостовая балка	1 шт.
НМБ-180 - Соединение мостовых балок	1 шт.
КЦП - Упорное крепление	2 шт.
ДКЦП - Упорное крепление	1 шт.
ДСШЦ - Упорное крепление	1 шт.
ЦП15Г350-575 - Цилиндр перемещения	2 шт.
ТКП-1500 - Толкатель колесной пары	1 шт.

СТАНДАРТНЫЕ КОМПЛЕКТЫ

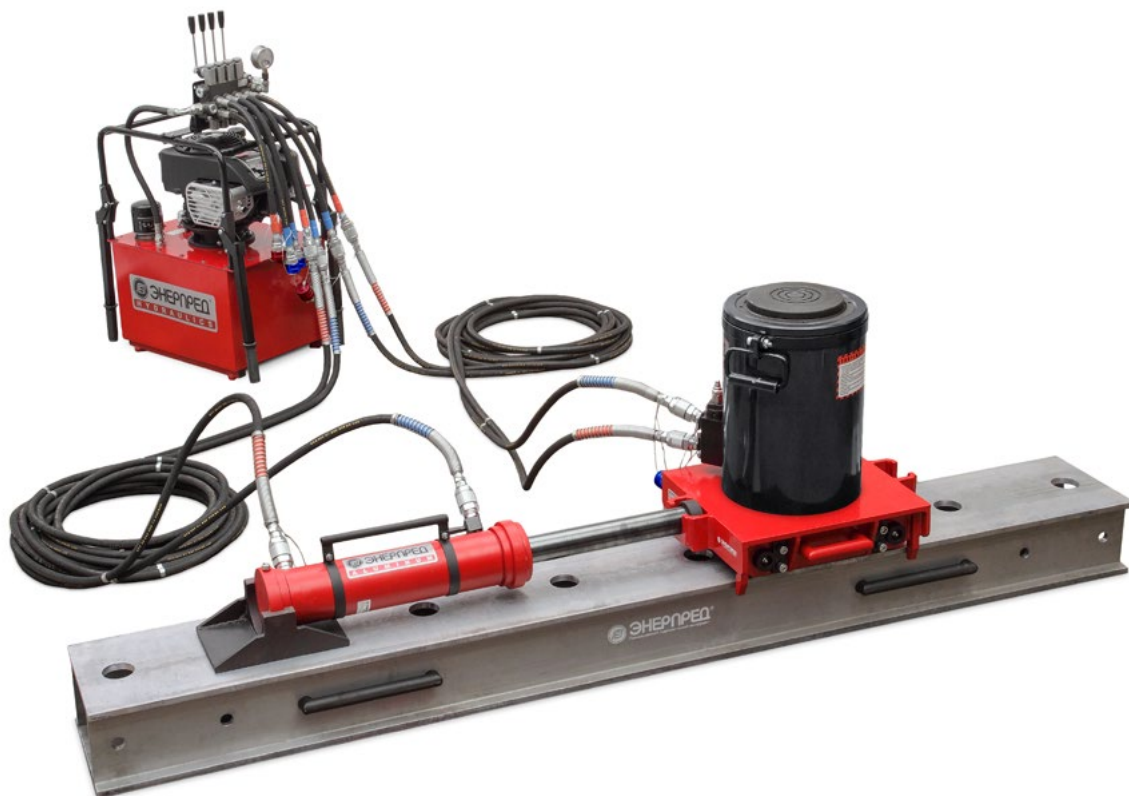

КОМПЛЕКТ 3

НБР30-7А40-1БУ4 - Насосная станция	1 шт.
ЗРВД30-10000 - Рукав высокого давления	4 шт.
ДГА120Г120-315 - Домкрат	1 шт.
ДА120/60Г500-420 - Домкрат	2 шт.
КН120-3 - Опорные насадки	1 шт.
ППН120-3 - Приспособление для переноски надставок	2 шт.
ПКН-30 - Приспособление для установки насадок	1 шт.
РТ60/120 - Роликовая тележка	1 шт.
М60/120-2250 - Мостовая балка	1 шт.
КЦП - Упорное крепление	1 шт.
ЦП15Г350-575 - Цилиндр перемещения	1 шт.

КОМПЛЕКТ 4

НБР30-7А40-1БУ4 - Насосная станция	1 шт.
НРГ30200РЗ - Насос ручной	1 шт.
ЗРВД30-10000 - Рукав высокого давления	4 шт.
ДА60/30Г500-420 - Домкрат	2 шт.
ДГА120Г120-315 - Домкрат	1 шт.
ДА120/60Г500-420 - Домкрат	2 шт.
КН120-3 - Опорные насадки	1 шт.
ППН120-3 - Приспособление для переноски надставок	2 шт.
ПКН-30 - Приспособление для установки насадок	1 шт.
РТ60/120 - Роликовая тележка	2 шт.
РБ-1 - Распорная балка	1 шт.
М60/120-1200 - Мостовая балка	1 шт.
М60/120-2250 - Мостовая балка	1 шт.
НМБ-180 - Соединение мостовых балок	1 шт.
КЦП - Упорное крепление	2 шт.
ДКЦП - Упорное крепление	1 шт.
ДСШЦ - Упорное крепление	1 шт.
ЦП15Г350-575 - Цилиндр перемещения	2 шт.
ТКП-1500 - Толкатель колесной пары	1 шт.



КОМПЛЕКТ 5

ТВИН СИСТЕМ

НБР30-7А40-1 - Насосная станция	1 шт.
ПУ-4ФГ - Пульт управления	1 шт.
РВД30-10000 - Рукав высокого давления	1 шт.
2РВД30-5000 - Рукав высокого давления	1 шт.
2РВД30-10000 - Рукав высокого давления	4 шт.
ДГА120Г120-315 - Домкрат	1 шт.
ДТА120/60Г500-420 - Домкрат	2 шт.
КН120-3 - Опорные насадки	1 шт.
ППН120-3 - Приспособление для переноски надставок	2 шт.
ПКН-30 - Приспособление для установки насадок	1 шт.
РТ60/120 - Роликовая тележка	1 шт.
М60/120-2250 - Мостовая балка	1 шт.
ЦП15Г350ФГ - Цилиндр перемещения	1 шт.

КОМПЛЕКТ 6

ТВИН СИСТЕМ

НБР30-7А40-1 - Насосная станция	1 шт.
ПУ-6ФГ - Пульт управления	1 шт.
НРГ30200РЗ - Насос ручной	1 шт.
РВД30-10000 - Рукав высокого давления	1 шт.
2РВД30-5000 - Рукав высокого давления	1 шт.
2РВД30-10000 - Рукав высокого давления	4 шт.
ДТА60/30Г500-420 - Домкрат	2 шт.
ДГА120Г120-315 - Домкрат	1 шт.
ДТА120/60Г500-420 - Домкрат	2 шт.
КН120-3 - Опорные насадки	1 шт.
ППН120-3 - Приспособление для переноски надставок	2 шт.
ПКН-30 - Приспособление для установки насадок	1 шт.
РТ60/120 - Роликовая тележка	2 шт.
РБ-1 - Распорная балка	1 шт.
М60/120-1200 - Мостовая балка	1 шт.
М60/120-2250 - Мостовая балка	1 шт.
НМБ-180 - Соединение мостовых балок	1 шт.
ЦП15Г350ФГ - Цилиндр перемещения	1 шт.
ТКП-1500 - Толкатель колесной пары	1 шт.

ТВИН СИСТЕМ

Система перемещения подвижного состава, позволяющая выполнять операции на безопасном расстоянии, без ручного изменения положения цилиндра перемещения на мостовой балке.

АВСО-50

АВАРИЙНО-ВОССТАНОВИТЕЛЬНОЕ ГИДРАВЛИЧЕСКОЕ ОБОРУДОВАНИЕ ДЛЯ ПОСТАНОВКИ ПОДВИЖНОГО СОСТАВА НА РЕЛЬСЫ

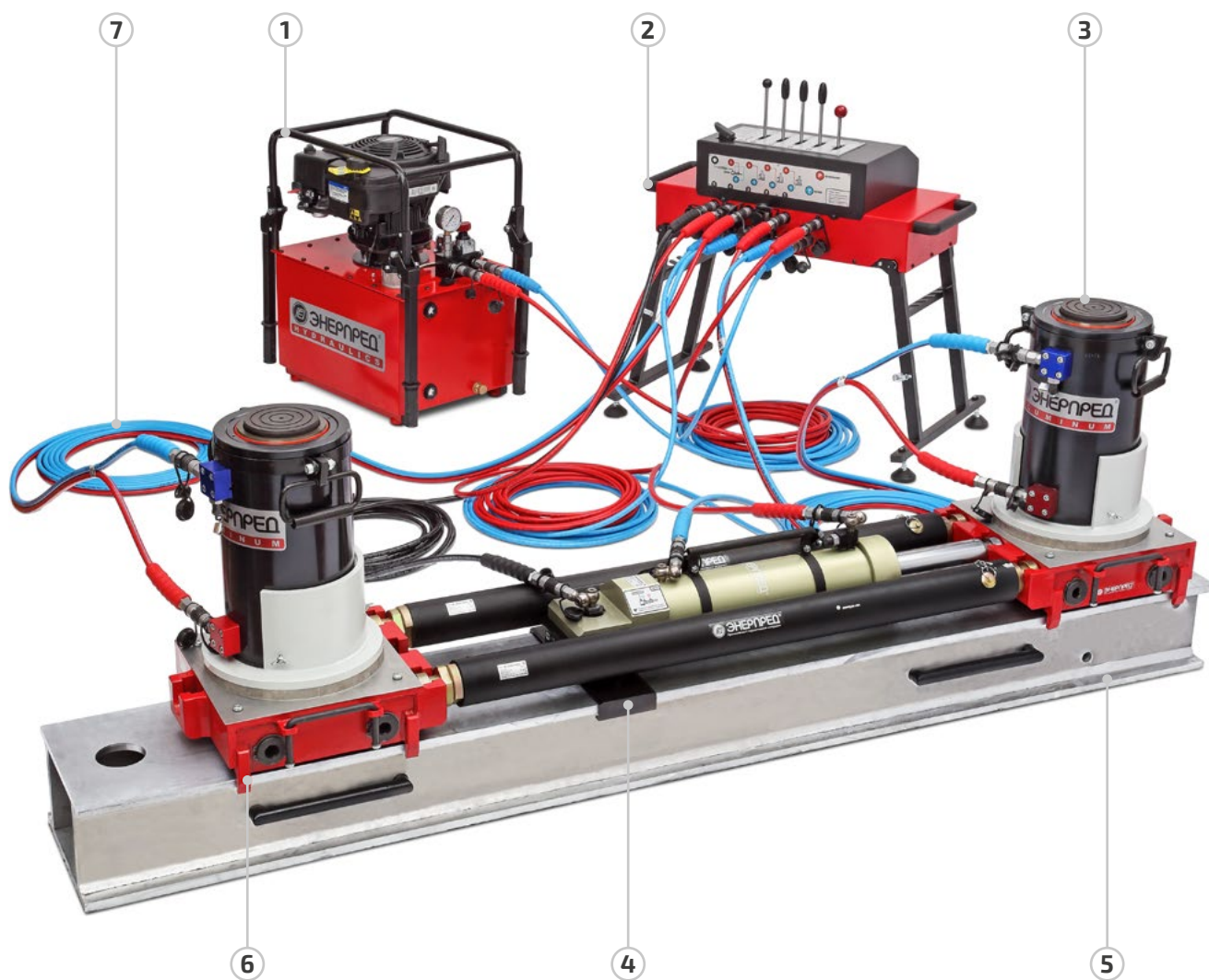

Основные элементы системы:

- 1. Насосная станция** - устройство для создания давления и подачи масла в домкраты и цилиндры.
- 2. Пульт управления** - устройство для управления потоком гидравлической системы.
- 3. Домкрат** - устройство подъема и опускания подвижного состава.
- 4. Цилиндр перемещения** - устройство для поперечного перемещения роликовой тележки по мостовой балке.
- 5. Мостовая балка** - устройство для установки на нее роликовой тележки, домкратов и цилиндров с целью подъема и перемещения подвижного состава.
- 6. Роликовая тележка** - устройство для поперечного перемещения подвижного состава по мостовой балке.
- 7. Рукав высокого давления** - устройство для соединения всех элементов гидравлической системы.

Рабочее давление: 50 МПа

Максимальная грузоподъемность: 1700 кН

Применение: Подземный, высокоскоростной, легкий рельсовый транспорт



Привод и управление

стр. 40 - 45

- Оборудование для создания давления, управления гидравлическим потоком и подачи гидравлической жидкости в домкраты и цилиндры ЭНЕРПРЕД.



Компоненты системы

стр. 46 - 47

- Устройства для быстрого соединения элементов гидравлической системы и соединения между собой рукавов высокого давления ЭНЕРПРЕД.



Подъем

стр. 48 - 51

- Оборудование для выполнения операций подъема, удержания и опускания на рельсы подвижного состава.



Перемещение

стр. 52 - 56

- Оборудование позволяет аккуратно выравнять подвижной состав относительно рельсового пути и смещать его в поперечном направлении.



Дополнительное оборудование

стр. 57

- Толкатель колесной пары.

Предназначены для создания давления и подачи гидравлической жидкости в устройства системы ЭНЕРПРЕД, для постановки подвижного состава на рельсы.

Данный тип насосных станций используется для работы с пультом управления.



НБР50-6А40-2
(вид спереди)



НБР50-6А40-2
(вид сзади)

+ Преимущества:

- Двухступенчатый гидравлический насос уменьшает время работы домкратов и цилиндров, повышая производительность.
- Управление: разгрузочный кран.
- Функции разгрузочного крана: открытие и закрытие гидравлического потока.
- Предохранительный клапан защищает от превышения рабочего давления в гидравлической системе.
- Манометр для контроля давления в гидравлической системе.
- Быстроразъемные соединения для оперативности подключения к гидравлической системе.
- Компактная конструкция и легкий вес, наличие четырех складных рукояток на защитном каркасе для более удобной переноски.



Пульт управления

Устройство для управления гидравлической системой.

стр. 44

Насосные станции с бензиновым приводом, серия НБР

Четырехтактный бензиновый двигатель внутреннего сгорания

Модель	НБР50-6А40-2
Рабочее давление Низкое / высокое	12 / 51 МПа
Подача насоса Низкое / высокое давление	5,9 / 3,0 л/мин
Мощность привода	5,0 кВт
Полезный объем гидробака	40 л
Длина	620 мм
Ширина	420 мм
Высота	685 мм
Масса (без масла)	58 кг

Насосные станции с электрическим приводом, серия НЭР

Электродвигатель 380 В, 50 Гц

Модель	НЭР50-6А40Т2
Рабочее давление Низкое / высокое	12 / 51 МПа
Подача насоса Низкое / высокое давление	5,3 / 3,3 л/мин
Мощность привода	2,2 кВт
Полезный объем гидробака	40 л
Длина	620 мм
Ширина	420 мм
Высота	685 мм
Масса (без масла)	58 кг

Насосные станции с дизельным приводом, серия НДР

Четырехтактный дизельный двигатель внутреннего сгорания

Модель	НДР50-6А40-2
Рабочее давление Низкое / высокое	12 / 51 МПа
Подача насоса Низкое / высокое давление	5,9 / 3,2 л/мин
Мощность привода	5,5 кВт
Полезный объем гидробака	40 л
Длина	700 мм
Ширина	542 мм
Высота	830 мм
Масса (без масла)	95 кг

Предназначены для создания давления и подачи гидравлической жидкости в устройства системы ЭНЕРПРЕД, используемой для постановки подвижного состава на рельсы.

Ручной привод насоса делает его использование независимым от питания электроэнергией и топливом.



НРГ50100РЗ

(в сложенном состоянии)



НРГ50100РЗ

(в рабочем состоянии)

+ Преимущества:

- Управление: трехпозиционный одно-, двух-, трех- или четырехсекционный ручной гидравлический распределитель.
- Функции распределителя: подъем, опускание, удержание под нагрузкой и перемещение подвижного состава.
- Быстроразъемные соединения для оперативности подключения к гидравлической системе.
- Компактная конструкция и легкий вес, наличие двух рукояток для более удобной переноски.

Ручной насос в работе:



Модель	НРГ50100Р1	НРГ50100Р2	НРГ50100Р3	НРГ50200Р4
Рабочее давление	50 МПа	50 МПа	50 МПа	50 МПа
Подача насоса Низкое / высокое давление	14,3 / 4,2 см ³ двойной ход	14,3 / 4,2 см ³ двойной ход	14,3 / 4,2 см ³ двойной ход	14,3 / 4,2 см ³ двойной ход
Полезный объем гидробака	10,5 л	10,5 л	10,5 л	20 л
Количество подключаемых устройств	1	2	3	4
Длина	910 мм	910 мм	910 мм	910 мм
Ширина	380 мм	380 мм	380 мм	380 мм
Высота	430 мм	480 мм	530 мм	580 мм
Масса (без масла)	24 кг	25 кг	26 кг	31 кг

Предназначены для управления (распределение гидравлического потока) работой устройств системы ЭНЕРПРЕД, для постановки подвижного состава на рельсы.

НОВИНКА



ПУ50-4
(вид спереди)



ПУ50-6
(вид спереди)

Пульт управления в транспортном положении:



ПУ50-4
(вид спереди)



ПУ50-4
(вид сзади)

! **Безопасность:**

Мы рекомендуем применение выносного гидравлического пульта управления, особенно для работы с гидравлической станцией, оснащенной бензиновым или дизельным двигателем внутреннего сгорания. Это дает возможность управления системой гидравлического оборудования в отдалении от шума двигателя, что делает проведение аварийно-восстановительных работ более удобными и безопасными.

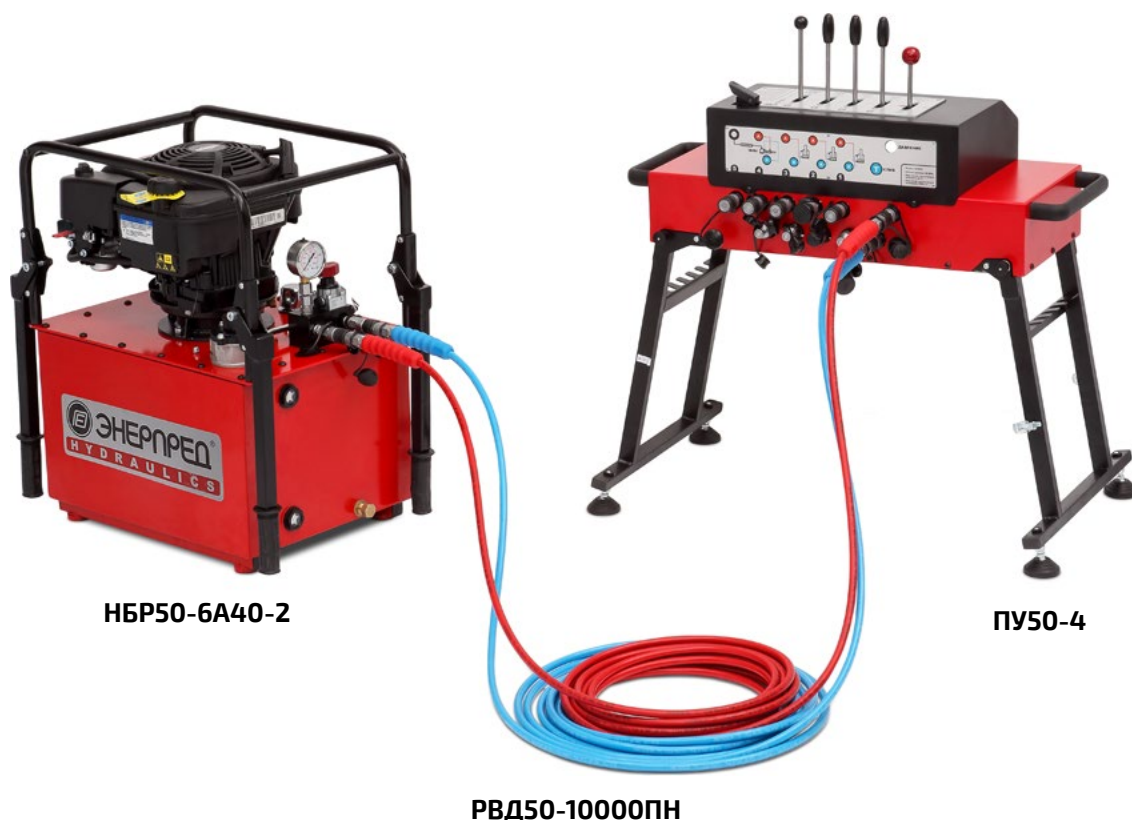

НБР50-6А40-2

ПУ50-4

РВД50-10000ПН

+ Преимущества:

- Работа всей системы выполняется одним оператором, поэтому во время работы системы все рабочие могут покинуть опасную зону.
- Система безопасности автоматически переключает каждый из управляющих клапанов в нейтральное положение, как только оператор отпускает ручку гидравлического распределителя на пульте управления.
- Предохранительный клапан защищает от превышения рабочего давления в гидравлической системе, ошибок в управлении и неправильного подключения рукавов высокого давления. Управление: трехпозиционный многосекционный ручной гидравлический распределитель.
- Функции распределителя: подъем, опускание, удержание под нагрузкой и перемещение подвижного состава.
- Манометры для контроля давления в гидравлической системе и в каждом домкрате/цилиндре.
- Быстроразъемные соединения для оперативности подключения к гидравлической системе, включающие предохранительное кольцо со стопорной втулкой, которая предотвращает случайное разъединение.
- Компактная складная конструкция и легкий вес, для удобного хранения, переноски и транспортировки.

Модель	ПУ50-4	ПУ50-6
Рабочее давление	50 МПа	50 МПа
Количество подключаемых устройств подъема	до 4-х домкратов	до 6-и домкратов
Управление системой перемещения ТВИН систем	1 цилиндр перемещения	1 цилиндр перемещения
Длина	880 мм	880 мм
Ширина	500 мм	500 мм
Высота	915 / 465 (в транспортном) мм	915 / 465 (в транспортном) мм
Масса	41 кг	52 кг

Предназначены для соединения между собой всех устройств гидравлической системы ЭНЕРПРЕД, для постановки подвижного состава на рельсы.



РВД50-10000Пнс
(синий)



РВД50-10000Пнк
(красный)



РВД50-10000Ф



2РВД50-10000ПЦ

+ Преимущества:

- Каждый рукав оснащен двумя быстроразъемными полумуфтами, обеспечивающими быструю сборку гидравлической системы и отсутствие утечек при подключении.
- Пластиковые протекторы на концах рукавов с цветовой маркировкой для правильного подключения к элементам гидросистемы и защиты от перегиба.
- Защита от попадания воздуха в гидравлическую систему за счет обратных клапанов, находящихся в быстроразъемных муфтах.
- Защитные колпачки, исключающие загрязнение внутренних полостей муфт в разъединенном состоянии.

Модель	РВД50-10000ПН		РВД50-10000Ф	2РВД50-10000ПЦ		
Длина	10 м		10 м	10 м		
Макс. рабочее давление	72 МПа		72 МПа	72 МПа		
Разрывное давление	288 МПа		288 МПа	288 МПа		
Минимальный радиусгиба	70 мм		70 мм	70 мм		
Состав	Одиночный		Одиночный	Сдвоенный		
Назначение, обозначение и цвет маркировки	Красный (давление) Синий (слив)	Для подключения насосной станции к пульту управления	Черный (давление/слив)	Для подключения фиксатора цилиндра перемещения к пульту управления	Красный (давление) Синий (слив)	Для подключения домкратов/цилиндров перемещения к пульту управления и ручному насосу
Масса	3 кг		3 кг	7 кг		

Предназначены для быстрого соединения элементов гидравлической системы.



БРСД005



БРСД005
вид сзади
(резьба G1/4")



БРСД005
с заглушкой



БРСН005



БРСН005
вид сзади
(резьба G1/4")



БРСН005
с заглушкой



БРСМ005



МС50-1



МС50-2
с заглушками
(вид на БРСД005)



МС50-2
с заглушками
(вид на БРСН005)

БРСД005	Быстроразъемная полумуфта розетка, внутренняя резьба G1/4", способ соединения полумуфт защелкиванием, рабочее давление 50 МПа
БРСН005	Быстроразъемная полумуфта ниппель, внутренняя резьба G1/4", способ соединения полумуфт защелкиванием, рабочее давление 50 МПа
БРСМ005	Быстроразъемная муфта (розетка+ниппель), внутренняя резьба G1/4", способ соединения полумуфт защелкиванием, рабочее давление 50 МПа
МС50-1	Соединитель для рукавов высокого давления, внутренняя резьба G1/4"
МС50-2	Соединитель для рукавов высокого давления 2РВД30-10000, с полумуфтами БРСД005 (розетка) и БРСН005 (ниппель), рабочее давление 50 МПа

Предназначены для выполнения операций подъема, удержания и опускания подвижного состава на рельсы.

Конструкция домкратов ЭНЕРПРЕД позволяет применять их в работе с железнодорожными подвижными составами различного типа.

ПОДЪЕМ



ДТА65Г450



ДТА110Г400



ДТА130Г115

+ Преимущества:

- Рабочее давление: 50 МПа.
- Система двухстороннего действия с гидравлическим возвратом штоков.
- Корпуса и штоки изготовлены из высокопрочного и легкого алюминиевого сплава.
- Корпуса домкратов имеют черное анодное гальваническое покрытие.
- Штоки имеют твердое анодное гальваническое покрытие для предотвращения износа.
- Рифленая опора из высокопрочной стали установлена на штоке каждого домкрата.
- Быстроразъемные соединения для оперативности подключения к гидравлической системе.
- Компактная конструкция, наличие двух рукояток для удобной переноски, небольшой вес.

! Безопасность:

Согласно требованиям безопасности проведения аварийно-восстановительных работ на железной дороге, на каждом гидравлическом домкрате устанавливается обратный и предохранительный клапан.

Обратный клапан исключает самопроизвольное опускание штока домкрата, находящегося под давлением, в случаях повреждения рукава высокого давления.

Предохранительный клапан предназначен для защиты домкрата от разрыва и повреждения при превышении допустимого рабочего давления.



Серия 650 кН (Телескопические)

Модель	ДТА65Г185	ДТА65Г280	ДТА65Г450
Грузоподъемность 1/2/3 ступени	663 / 284 кН	663 / 284 / 104 кН	663 / 284 кН
Ход штока 1/2/3 ступени	95 / 90 мм	90 / 95 / 95 мм	223 / 227 мм
Рабочий объем	1,8 л	1,9 л	4,2 л
Высота домкрата	215 мм	215 мм	383 мм
Диаметр корпуса	168 мм	168 мм	168 мм
Масса	14 кг	15 кг	24 кг

Серия 1100 кН (Телескопические)

Модель	ДТА110Г185	ДТА110Г400
Грузоподъемность 1/2 ступени	1048 / 466 кН	1048 / 466 кН
Ход штока 1/2 ступени	89 / 96 мм	195 / 204 мм
Рабочий объем	2,8 л	6,1 л
Высота домкрата	234 мм	398 мм
Диаметр корпуса	218 мм	218 мм
Масса	27 кг	41 кг

Серия 1300 и 1700 кН (Одноступенчатые / телескопические)

Модель	ДГА130Г115	ДТА170Г500
Грузоподъемность 1/2 ступени	1270 кН	1647 / 714 кН
Ход штока 1/2 ступени	115 мм	250 / 251 мм
Рабочий объем	2,9 л	11,8 л
Высота домкрата	272 мм	450 мм
Диаметр корпуса	238 мм	270 мм
Масса	36 кг	68 кг

Предназначены для увеличения высоты подъема домкратами ЭНЕРПРЕД.

ПОДЪЕМ



KN110-2 + ДТА110Г400



KN110-2 + ДТА110Г400



KN110-2 + ППН110-2
(приспособление для переноски насадок)



KN110-2



ПКН-50
(приспособление для установки насадок)

+ Преимущества:

- Изготовлены из высокопрочного и легкого алюминиевого сплава.
- Для удобной транспортировки и ручной переноски каждый комплект оснащен специальными приспособлениями для переноски.

Модель	KN65	KN110-1	KN110-2	KN130	KN170
Модель применяемого домкрата	ДТА65Г185 ДТА65Г280 ДТА65Г450	ДТА110Г185	ДТА110Г400	ДГА130Г115	ДТА170Г500
Увеличение высоты подъема	260 мм	260 мм	360 мм	495 мм	400 мм
Общая высота подъема (домкрат+насадки)	445 мм 540 мм 710 мм	445 мм	760 мм	610 мм	800 мм
Приспособления для переноски	ППН65	ППН110-1	ППН110-2	ППН130	ППН170
Масса	16 кг	27 кг	41 кг	47 кг	49 кг

Обеспечивают большую устойчивость при работе с домкратами ЭНЕРПРЕД во время подъема, удержания и опускания подвижного состава.



ОПДА65 + ДТА65Г450



ОПДА110 + ДТА110Г400



ОПДА130 + ДГА130Г115

+ Преимущества:

- Изготовлены из высокопрочного стального или легкого алюминиевого сплава.
- Винты барашковые для фиксации опорной подставки на домкрате (кроме ОПДА130).

Модель	ОПДА65	ОПДА110	ОПДА130	ОПДА170
Модель применяемого домкрата	ДТА65Г185 ДТА65Г280 ДТА65Г450	ДТА110Г185 ДТА110Г400	ДГА130Г115	ДТА170Г500
Внутренний диаметр	170 мм	220 мм	242 мм	270 мм
Диаметр опорной подошвы	300 мм	300 мм	300 мм	400 мм
Высота	159 мм	159 мм	30 мм	270 мм
Материал	Сталь	Сталь	Алюминий	Сталь
Масса	13 кг	15 кг	5 кг	23 кг

ОБОРУДОВАНИЕ ДЛЯ ПЕРЕМЕЩЕНИЯ

Позволяет аккуратно выровнять подвижной состав, поднятый на домкратах, относительно рельсового пути и перемещать его в поперечном направлении. По достижении подвижным составом правильного положения, он опускается на рельсы.

В зависимости от конструкции подвижного состава используется одна или две роликовые тележки.

Все элементы оборудования ЭНЕРПРЕД жестко соединяются между собой, что обеспечивает возможность безопасного перемещения и установки на рельсы подвижного состава.

Роликовая тележка **РТ**, стр. 53

Цилиндр перемещения **ЦП**, стр. 56

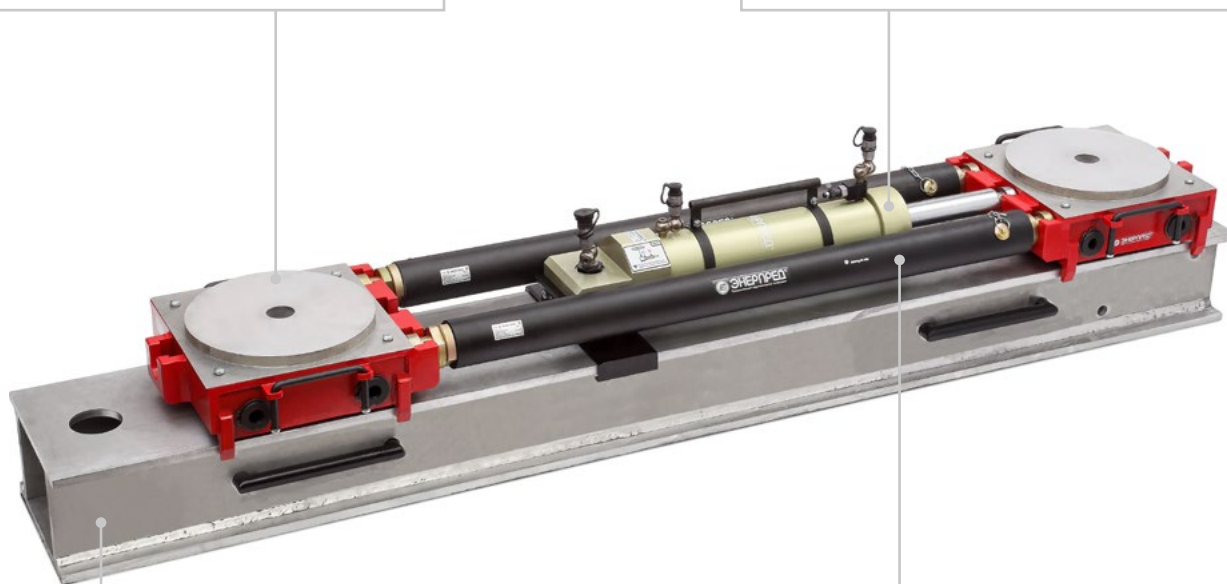

Мостовая балка **М**, стр. 54-55

Распорная балка **РБ**, стр. 53

ТВИН систем

Система перемещения подвижного состава, позволяющая выполнять операции на безопасном расстоянии, без ручного изменения положения цилиндра перемещения на мостовой балке.

+ Преимущества:

- Управление перемещением осуществляется с пульта управления на безопасном расстоянии .
- Гидравлическое перемещение - изменение положения цилиндра перемещения на мостовой балке, на безопасном расстоянии.
- Перемещение в двух направлениях, по всей длине мостовой балки.
- Более высокая скорость выполнения операции перемещения.
- Отсутствие дополнительных упорных креплений для цилиндра перемещения.

Предназначены для перемещения подвижного состава в поперечном направлении по мостовой балке и являются опорно-подвижной платформой для домкратов ЭНЕРПРЕД.



РТ75

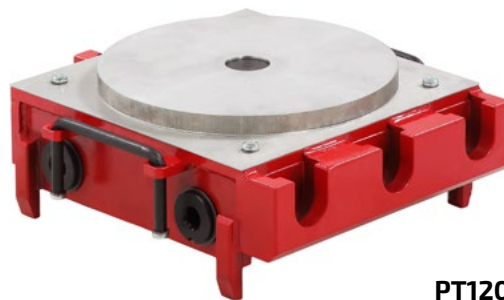

РТ120

+ Преимущества:

- Специальные «гнезда», предназначенные для присоединения цилиндра перемещения и распорных балок.
- Подшипники не требующие смазки, что позволяет с легкостью производить поперечное перемещение подвижного состава по мостовой балке с минимальным усилием.
- Ограничительные упоры для стабильного и прямолинейного перемещения по мостовой балке.
- Изготовлены из высокопрочного стального сплава.
- Поворотная плита для компенсации радиальных нагрузок.

Модель	РТ75	РТ120
Максимальная нагрузка	750 кН	1200 кН
Высота (от мостовой балки до домкрата)	117 мм	140 мм
Масса	48 кг	58 кг

РАСПОРНЫЕ БАЛКИ

Предназначены для соединения двух роликовых тележек ЭНЕРПРЕД при поперечном перемещении подвижного состава.



РБ-3
(в сложенном состоянии)



РБ-3
(в рабочем состоянии)

+ Преимущества:

- Специальные опоры на обеих сторонах, для присоединения к «гнездам» роликовых тележек.
- Шток со стопором для изменения длины распорной балки в 8-ми положениях.

Модель	РБ-3	РБ-4
Мин. длина в рабочем состоянии	1190 мм	1500 мм
Макс. длина в рабочем состоянии	1830 мм	2800 мм
Масса	23 кг	27 кг

Предназначены для перемещения по ним роликовых тележек и являются основными опорами при подъеме, удержании и опускании подвижного состава домкратами ЭНЕРПРЕД.



M184-2200



M184-1100

Высота мостовой балки:

140 мм

184 мм

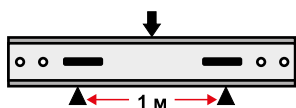

Грузоподъемность мостовой балки при расстоянии между опорными точками 1000 мм

500 кН

900 кН

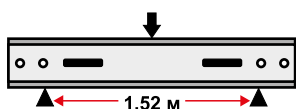

Грузоподъемность мостовой балки при расстоянии между опорными точками 1520 мм

400 кН

650 кН

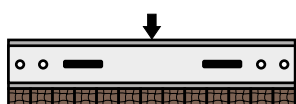

Грузоподъемность мостовой балки при сплошном касании с опорой

1000 кН

1200 кН

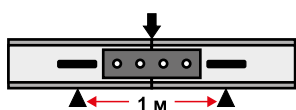

Максимальная нагрузка на стык двух соединенных мостовых балок с условием дистанции между двумя опорными точками не более 1000 мм

200 кН

300 кН

Преимущества:

- Пустотельные балки, изготовленные из легкого высокопрочного, не подверженного коррозии, алюминиевого сплава.
- На верхней поверхности балок имеются специальные отверстия для установки стержня фиксатора цилиндра перемещения.
- Четыре выдвижные рукоятки для удобной переноски.

Модель	M140-1100	M140-2200	M140-3300	M184-1100	M184-2200	M184-3300
Длина	1100 мм	2200 мм	3300 мм	1100 мм	2200 мм	3300 мм
Ширина	300 мм	300 мм	300 мм	300 мм	300 мм	300 мм
Высота	140 мм	140 мм	140 мм	184 мм	184 мм	184 мм
Масса	45 кг	89 кг	135 кг	48 кг	96 кг	144 кг

Соединение двух мостовых балок

Применяется для увеличения длины мостовой балки.

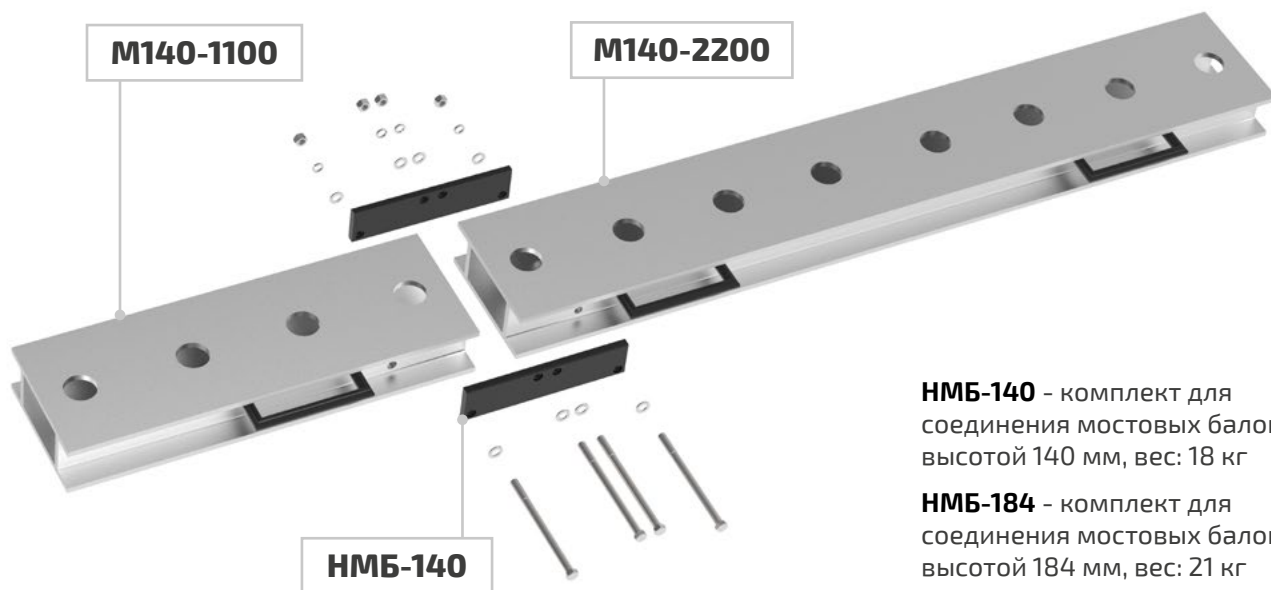

НМБ-140 - комплект для соединения мостовых балок высотой 140 мм, вес: 18 кг

НМБ-184 - комплект для соединения мостовых балок высотой 184 мм, вес: 21 кг

ВНИМАНИЕ!

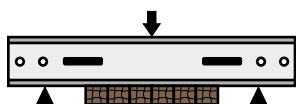

Мостовая балка должна обязательно подпираться «деревянными подкладками»!

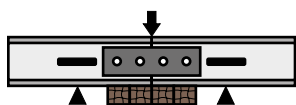

Место соединения мостовых балок должно обязательно подпираться!

Мостовая балка в работе:



Предназначены для поперечного перемещения роликовой тележки по мостовой балке ЭНЕРПРЕД.

Гидравлическое перемещение - непрерывное изменение положения цилиндра перемещения на мостовой балке, на безопасном расстоянии.

ТВИН СИСТЕМ

Система перемещения подвижного состава, позволяющая выполнять операции на безопасном расстоянии, без ручного изменения положения цилиндра перемещения на мостовой балке.

Гидравлический фиксатор



ЦП30Г320ФГ

+ Преимущества:

- Корпус изготовлен из легкого и высокопрочного алюминиевого сплава, не подвержен коррозии.
- Гидравлический фиксатор для смены положения цилиндра перемещения на мостовой балке.
- Кронштейны в основании цилиндра для предотвращения боковых смещений цилиндра с мостовой балки.
- Опора на штоке цилиндра перемещения, устанавливаемая в специальные «гнезда» роликовой тележки (стр. 53).
- Быстроразъемные соединения с шаровыми элементами для оперативного подключения к гидравлической системе, в удобном для работы положении.
- Компактная конструкция, удобство ручной переноски, небольшой вес.

Модель	ЦП15Г320ФГ	ЦП30Г320ФГ
Рабочее давление	50 МПа	50 МПа
Усилие толкающее	157 кН	353 кН
Усилие втягивающее	91 кН	196 кН
Ход штока	320 мм	320 мм
Рабочий объем масла	1,1 л	2,3 л
Длина цилиндра	673 мм	728 мм
Масса	24 кг	33 кг

Предназначен для установки подвижного состава в колею в тех случаях, когда он был поставлен на гребень колеса во время опускания на рельсы.

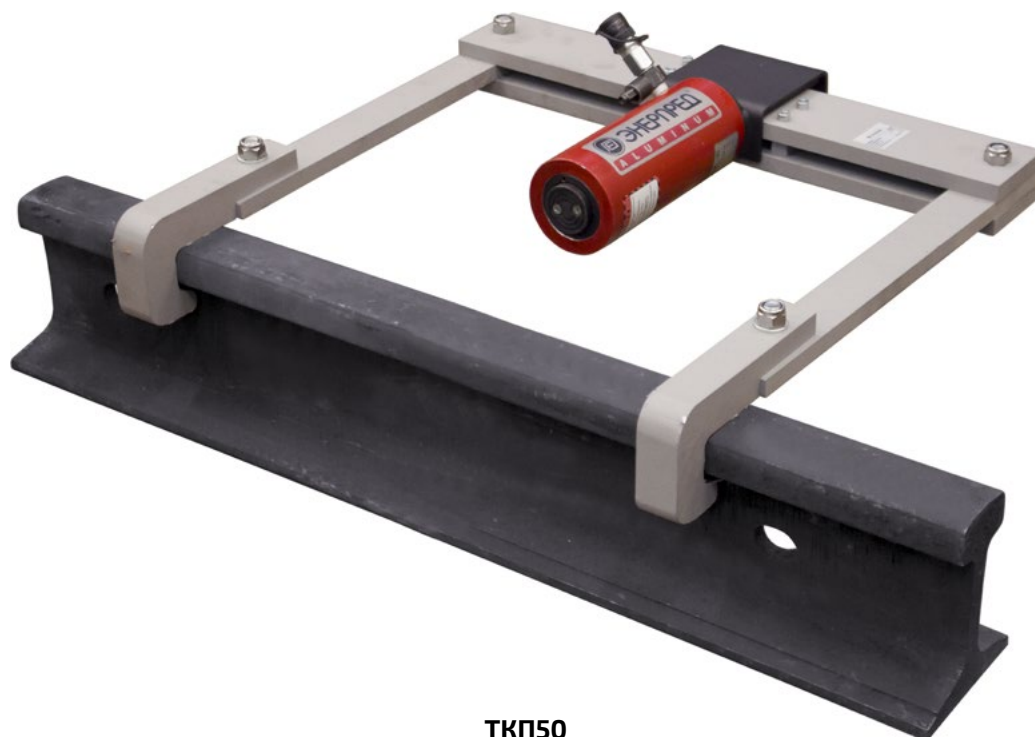

ТКП50

Преимущества:

- Домкрат **ДГА10П150** одностороннего действия, с пружинным возвратом.
- Корпус и шток изготовлены из высокопрочного и легкого алюминиевого сплава.
- Шток имеет твердое покрытие, для предотвращения износа и коррозии.
- Рифленая опора из высокопрочной стали установлена на штоке домкрата.
- Быстроразъемное соединение для оперативного подключения к гидравлической системе.

Модель	ТКП50
Рабочее давление	50 МПа
Усилие толкающее	101 кН
Ход штока	150 мм
Рабочий объем масла	0,4 л
Длина	685 мм
Ширина	650 мм
Высота	110 мм
Масса	11 кг



ДГА10П150

СТАНДАРТНЫЕ КОМПЛЕКТЫ

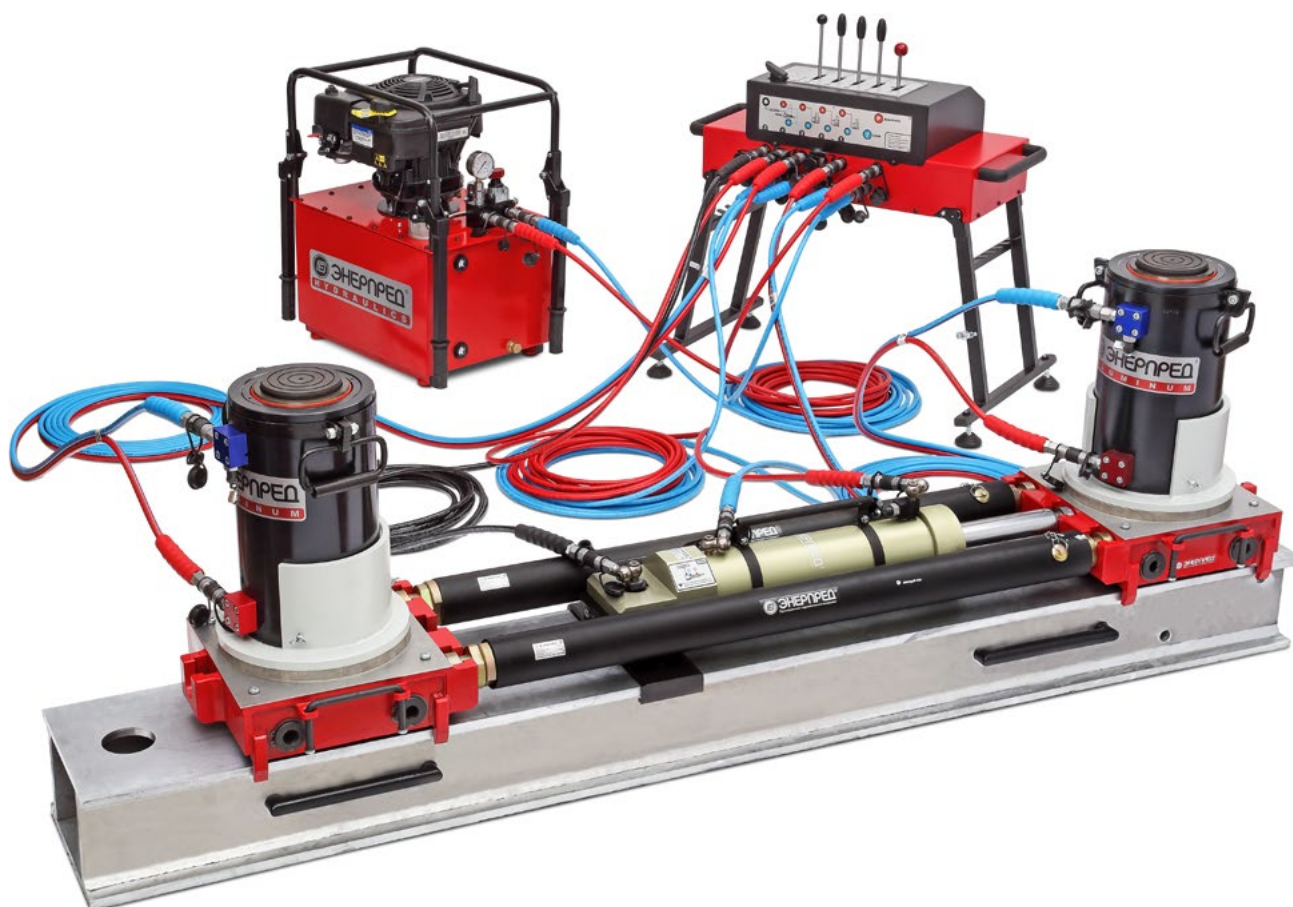

Наши партнеры:



BRIGGS&STRATTON

Бензиновые
двигатели
внутреннего сгорания
Страна: США

HONDA

HONDA

Бензиновые двигатели
внутреннего сгорания
Страна: Япония

HAWE

HYDRAULIK

HAWE

Гидравлические
компоненты: насосы,
клапаны
Страна: Германия

TRELLEBORG

TRELLEBORG

Гидравлические
уплотнения
Страна: Швеция



CEJN

Гидравлические
быстроразъемные
соединения
Страна: Швеция

КОМПЛЕКТ 1:

ТВИН **СИСТЕМ**

НБР50-6А40-2 - Насосная станция	1 шт.
ПУ50-4 - Пульт управления	1 шт.
РВД50-10000ПНк - Рукав высокого давления (Красный)	1 шт.
РВД50-10000ПНс - Рукав высокого давления (Синий)	1 шт.
РВД50-10000ПФ - Рукав высокого давления (Черный)	1 шт.
2РВД50-10000ПЦ - Рукав высокого давления	4 шт.
ДТА65Г450 - Домкрат	1 шт.
ДТА110Г400 - Домкрат	2 шт.
КН65 - Опорные насадки	1 шт.
ППН65 - Приспособления для переноски надставок	1 шт.
КН110-2 - Опорные насадки	2 шт.
ППН110-2 - Приспособления для переноски надставок	2 шт.
ПКН-50 - Приспособление для установки насадок	1 шт.
ОПДА65 - Опорные подставки	1 шт.
ОПДА110 - Опорные подставки	2 шт.
РТ120 - Роликовая тележка	1 шт.
М140-2200 - Мостовая балка	1 шт.
ЦП15Г320ФГ - Цилиндр перемещения	1 шт.

ТВИН **СИСТЕМ**

Система перемещения подвижного состава, позволяющая выполнять операции на безопасном расстоянии, без ручного изменения положения цилиндра перемещения на мостовой балке.

Мы рекомендуем комплекты нашего оборудования для проведения аварийно-восстановительных работ на железной дороге и городском рельсовом транспорте.

КОМПЛЕКТ 2

ТВИН **СИСТЕМ**

НБР50-6А40-2 - Насосная станция	1 шт.
ПУ50-6 - Пульт управления	1 шт.
НРГ50100РЗ - Насос ручной	1 шт.
РВД50-10000ПНк - Рукав высокого давления (Красный)	1 шт.
РВД50-10000ПНс - Рукав высокого давления (Синий)	1 шт.
РВД50-10000ПФ - Рукав высокого давления (Черный)	2 шт.
2РВД50-10000ПЦ - Рукав высокого давления	6 шт.
ДТА65Г450 - Домкрат	2 шт.
ДТА110Г400 - Домкрат	2 шт.
ДГА130Г115 - Домкрат	2 шт.
ДТА170Г500 - Домкрат	2 шт.
КН65 - Опорные насадки	2 шт.
ППН65 - Приспособления для переноски надставок	2 шт.
КН110-2 - Опорные насадки	2 шт.
ППН110-2 - Приспособления для переноски надставок	2 шт.
ПКН-50 - Приспособление для установки насадок	1 шт.
КН130 - Опорные насадки	2 шт.
ППН130 - Приспособления для переноски надставок	2 шт.
КН170 - Опорные насадки	2 шт.
ППН170 - Приспособления для переноски надставок	2 шт.
ОПДА65 - Опорные подставки	2 шт.
ОПДА110 - Опорные подставки	2 шт.
ОПДА130 - Опорные подставки	2 шт.
ОПДА170 - Опорные подставки	2 шт.
РТ120 - Роликовая тележка	2 шт.
РБ-3 - Распорная балка	2 шт.
М184-2200 - Мостовая балка	2 шт.
НМБ-184 - Комплект для соединения мостовых балок	1 шт.
ЦП30Г320ФГ - Цилиндр перемещения	1 шт.
ТКП50 - Толкатель колесной пары	1 шт.

КОМПЛЕКТ ДЛЯ ЛЕГКОГО РЕЛЬСОВОГО ТРАНСПОРТА

Насосная станция **НБР**, стр. 62

Домкрат **ДТА**, стр. 48-49



Состав комплекта:

НБР50-4,7А20-2БУ2 - Насосная станция	1 шт.
НРГ50100Р2 - Насос ручной	1 шт.
2РВД50-10000 - Рукав высокого давления	4 шт.
ДТА65Г450 - Домкрат	2 шт.
ОПДА65 - Опорные подставки	2 шт.
УГП50-300 - Установка для перемещения	2 шт.

Данное оборудование позволяет выполнять работы по постановке на рельсы сошедшего легкого рельсового транспорта любого типа. В зависимости от веса сошедшего рельсового транспорта, можно использовать одну или две установки для горизонтального перемещения. Оборудование имеет легкий вес и компактную конструкцию для удобной транспортировки.



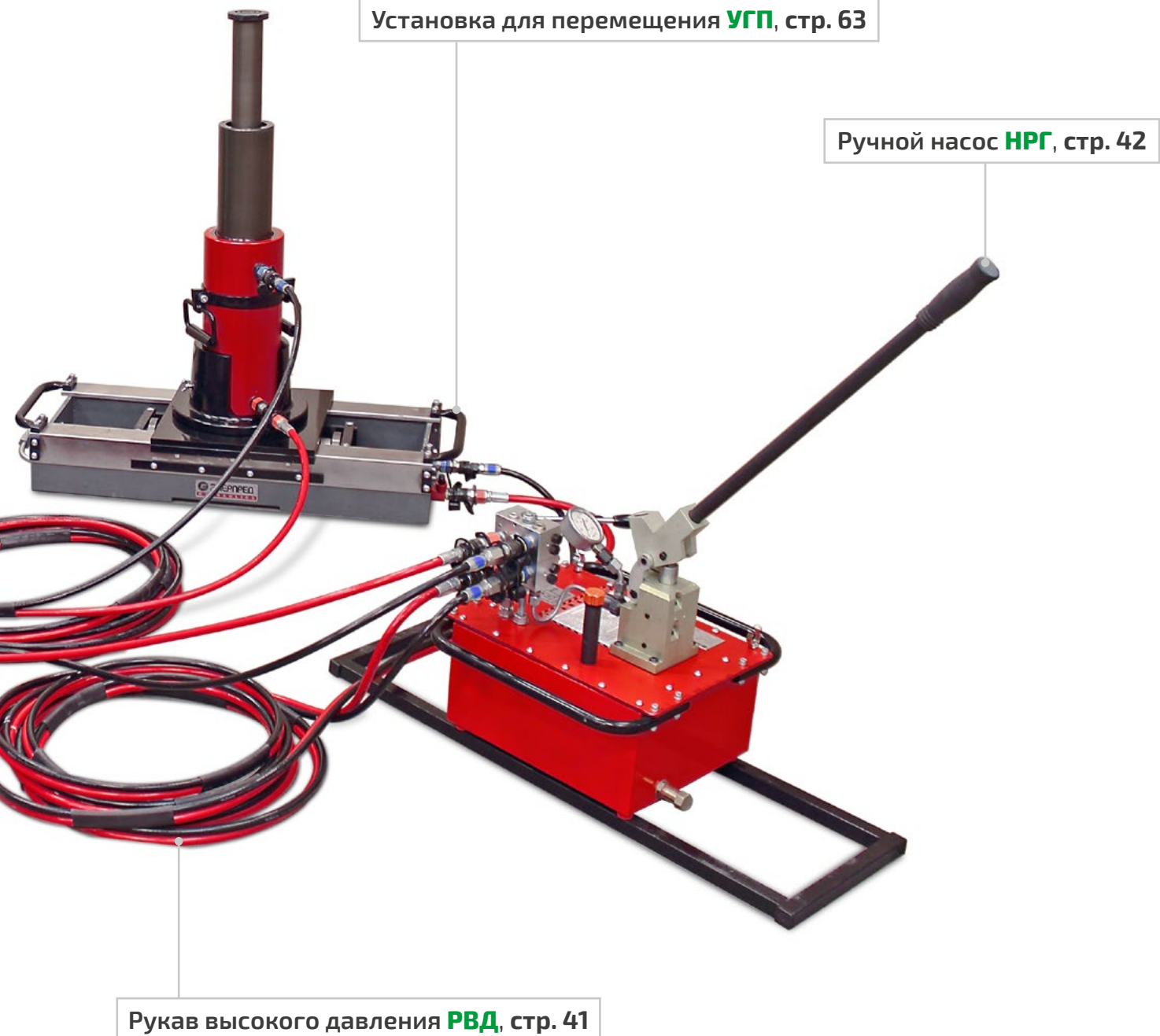

Предназначена для создания давления и подачи гидравлической жидкости в устройства системы ЭНЕРПРЕД для постановки легкого рельсового транспорта на рельсы.

Данный тип насосной станции оснащен блоком управления для выполнения операций подъема легкого рельсового транспорта.



НБР50-4,7А20-2БУ2

+ Преимущества:

- Двухступенчатый гидравлический насос уменьшает время работы домкратов и цилиндров, повышая производительность.
- Предохранительный клапан защищает от превышения рабочего давления в гидравлической системе.
- Манометр для контроля давления в гидравлической системе.
- Быстроразъемные соединения для оперативности подключения к гидравлической системе.
- Компактная конструкция и легкий вес, наличие четырех складных рукояток на защитном каркасе, для более удобной переноски.

Модель	НБР50-4,7А20-2БУ2
Рабочее давление	50 МПа
Подача насоса Низкое / высокое давление	4,7 / 1,5 л/мин
Мощность привода	3,8 кВт
Полезный объем гидробака	20 л
Управление	Трехсекционный гидрораспределитель БУ2 с разгрузочной секцией
Количество подключаемых устройств подъема	2 домкрата
Габаритные размеры (Д x Ш x В)	570 x 440 x 730 мм
Масса (без масла)	53 кг

Позволяет аккуратно выравнять легкий рельсовый транспорт (поднятый на домкратах ЭНЕРПРЕД) относительно рельсового пути и перемещать его в поперечном направлении.

По достижении легким рельсовым транспортом правильного положения, он опускается на рельсы.



УГП50-300

Преимущества:

- Изготовлена из высокопрочного и легкого алюминиевого сплава.
- Горизонтальное перемещение осуществляется в двух направлениях.
- Быстроразъемные соединения для оперативности подключения к гидравлической системе.
- Компактная конструкция и легкий вес, наличие рукояток для более удобной переноски.

Модель	УГП50-300
Рабочее давление	50 МПа
Усилие горизонтального перемещения	88 кН
Поперечное смещение	300 мм
Рабочий объем масла	0,5 л
Длина	980 мм
Ширина	373 мм
Высота	153 мм
Масса	70 кг

Используется для транспортировки локомотивов до ближайшего места ремонта, в случае заклинивания или излома оси локомотивов.

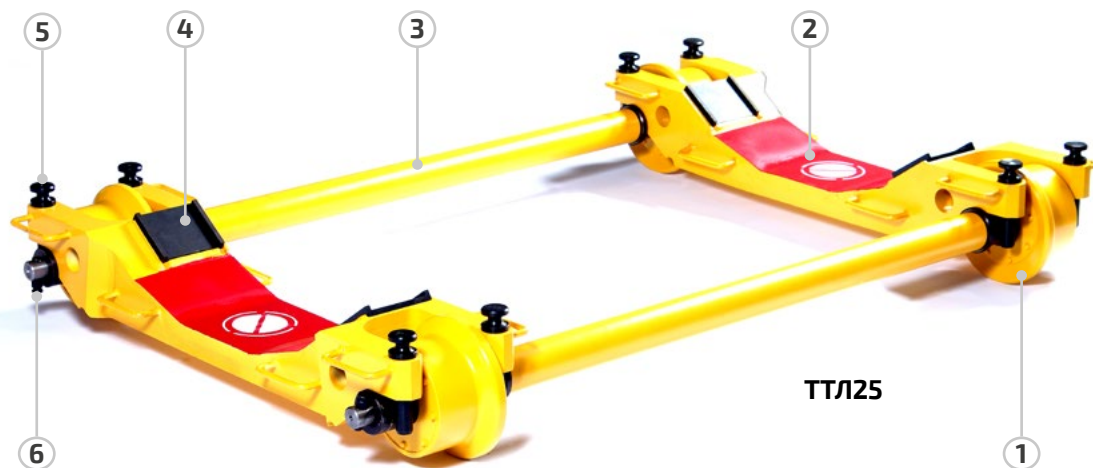

ТТЛ25

Основные элементы:

1. Колесо в сборе (33 кг) – 4 шт.
2. Силовая балка (100 кг) – 2 шт.
3. Штанга (60 кг) – 2 шт.
4. Накладка съёмная (1,3 кг) – 4 шт.
5. Пальцы (1,2 кг) – 8 шт.
6. Палец фиксатора (0,15 кг) – 4 шт.



Порядок работы:

- Транспортная тележка ТТЛ25 собирается рядом с поврежденной колесной парой локомотива.
- Локомотив отцепляется от железнодорожного состава.
- При помощи аварийно-восстановительного оборудования «АВСО», локомотив (с тележкой локомотива) поднимается домкратами.
- Тележка для транспортировки локомотивов ТТЛ25 закатывается под поднятую тележку локомотива.
- Локомотив опускается на транспортную тележку таким образом, чтобы колеса опирались на колодки.
- Далее осуществляется транспортировка локомотива к месту ремонта со скоростью не более 15 км/ч.

Преимущества:

- Для удобства переноски конструкция тележки является разборной. Самый тяжелый элемент (силовая балка) имеет 4 ручки для переноски.
- Для облегчения и ускорения сборки тележки из её конструкции исключены резьбовые соединения.
- Конструкция тележки ЭНЕРПРЕД является уникальной и запатентованной.

Модель	ТТЛ25
Грузоподъёмность	25 тс
Скорость, max	15 км/ч
Диаметр колеса локомотива	1250 мм
Габаритные размеры (Д x Ш x В)	1310 x 1940 x 280 мм
Масса	464 кг

Используется для транспортировки железнодорожных вагонов до ближайшего места ремонта в случае выхода из строя колесных пар или всей вагонной тележки.

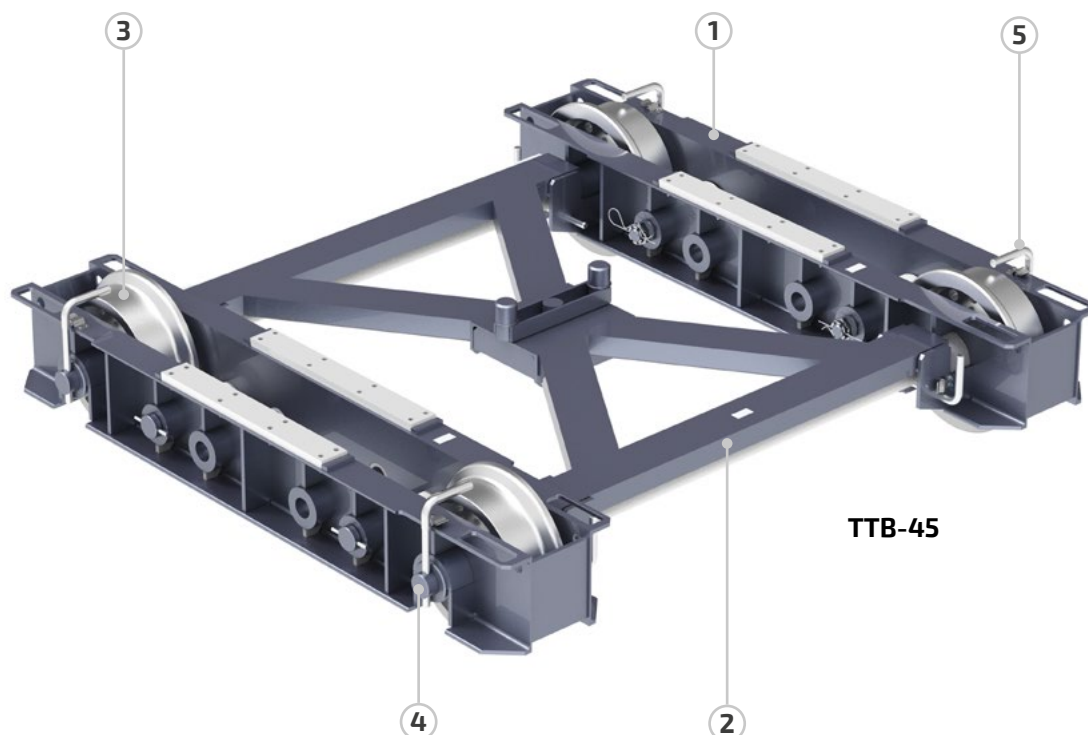
ТТВ-45

Основные элементы:

1. Балка несущая в сборе – 2 шт.
2. Рама съемная – 1 шт.
3. Колесо в сборе – 4 шт.
4. Штанга в сборе – 2 шт.
5. Палец – 8 шт.

Преимущества:

- Для удобства переноски конструкция тележки является разборной.
- Для облегчения и ускорения сборки тележки из её конструкции исключены резьбовые соединения.
- Конструкция тележки ЭНЕРПРЕД является уникальной и запатентованной.

Порядок работы:

- Транспортная тележка ТТВ-45 собирается рядом с поврежденным вагоном.
- Вагон отцепляется от железнодорожного состава.
- При помощи аварийно-восстановительного оборудования «АВСО», вагон (с тележкой вагона) поднимается домкратами.
- Тележка для транспортировки вагонов ТТВ-45 закатывается под поднятую тележку вагона.
- Вагон опускается на транспортную тележку таким образом, чтобы колеса опирались на колодки.
- Вагоны сцепляют и со скоростью не более 40 км/ч транспортируют к месту ремонта.

Модель	ТТВ-45
Грузоподъёмность	45 тс
Скорость, max	40 км/ч
Диаметр колеса вагона	1250 мм
Габаритные размеры (Д x Ш x В)	1800 x 1964 x 415 мм
Масса тележки	771 кг
Масса силовой балки	142 кг
Масса съемной рамы	80 кг

АВСО

АВАРИЙНО ВОССТАНОВИТЕЛЬНОЕ ОБОРУДОВАНИЕ

Мы оставляем за собой право вносить любые изменения в конструкцию и характеристики оборудования, предлагаемого в данном каталоге, без предварительного оповещения.

Характеристики оборудования, включая вес, размеры и другие показатели, могут иметь незначительные отклонения.

«Энерпред-Гидравлик» входит в производственный холдинг под торговой маркой «ЭНЕРПРЕД».

Наше предприятие оказывает услуги: обучения, обслуживания, гарантийного и постгарантийного ремонта оборудования.

АО «ТД» Энерпред

Адрес: Иркутск, ул. Розы Люксембург, 184, а/я 129

Тел/факс: (3952) 211-140, (3952) 555-159

Эл. почта: info@enerpred.com, zakaz@enerpred.com

Веб-сайт: www.enerpred.com

ВОССТАНОВЛЕНИЕ ДВИЖЕНИЯ. ЛИКВИДАЦИЯ АВАРИЙ.

АВСО-30

АВСО-50

ВСПОМОГАТЕЛЬНОЕ
ОБОРУДОВАНИЕ

2019